

EQUIPAMIENTO Y PRODUCTOS FUNERARIOS BESTATTUNGSBEDARF & PRODUKTE

2021



www.hygeco.com



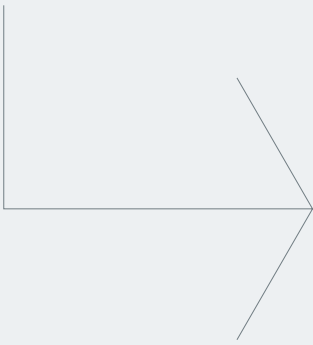

Un socio pionero e innovador Ein wegweisender und innovativer Partner

Desde hace más de un siglo, el grupo HYGECO es el interlocutor de referencia entre los profesionales del sector funerario. Basándose especialmente en su experiencia y pionero en el campo de la tanatopraxia, HYGECO ofrece una amplia gama de soluciones y productos innovadores para equipar a medida un complejo funerario y proporcionar a sus operarios todos los equipos y consumibles necesarios para su óptimo funcionamiento.

Con sede en el oeste de París y con presencia en varios países europeos, HYGECO se basa también en una red de socios locales para estar más cerca de sus clientes y proponer una oferta adaptada a la singularidad de cada mercado.

Seit mehr als einem Jahrhundert ist die HYGECO Gruppe eine Referenz für Fachleute in der Bestattungsbranche. Als Pionier auf dem Gebiet der Thanatopraxie bietet HYGECO eine breite Palette innovativer Lösungen und Produkte an, um einen Bestattungskomplex maßgeschneidert auszustatten und den Betreibern alle für den optimalen Betrieb notwendigen Geräte und Verbrauchsmaterialien zur Verfügung zu stellen.

Mit dem Hauptsitz im Westen von Paris und Niederlassungen in mehreren europäischen Ländern stützt sich HYGECO ebenfalls auf ein Netzwerk lokaler Partner, um so nah wie möglich am Kunden zu sein und ein an die Besonderheiten des jeweiligen Marktes angepasstes Angebot zu unterbreiten.



**FUNDADA EN
GEGRÜNDET**

1887

8.500 **REFERENCIAS
PRODUKT-
REFERENZEN**

**PRESENTE EN
NIEDERLASSUNGEN IN**

133

**PAÍSES
LÄNDERN**

Sumario

Inhalt

TRANSPORTE TRANSPORT 5

1 Carros Extensibles y Camillas Transportwagen & Bahren 6

Compartimientos Funerarios Transportfächer 10

Sudarios Leichensäcke 12

Accesorios Zubehör 16

SALA DE CONSERVACIÓN KONSERVIERUNGSRaum 19

2 Nuestras Cámaras de Conservación a medida Unsere maßgeschneiderten Kühlzellen 20

Capacidad Kapazität 22

Dimensiones de la Sala Erforderliche Abmessungen 24

Aperturas Türsysteme 25

Paneles Isolierpaneele 27

Acabados Oberflächen 28

Temperatura Temperaturbereiche 28

Sistemas de Refrigeración Kälteaggregate 29

Extras y Accesorios Optionen & Zubehör 30

Equipamiento Interior Inneneinrichtung 32

Camillas Leichenmulden 33

Carros Elevadores Hubwagen 35

Extras y Accesorios Optionen & Zubehör 38

Mantenimiento Wartung 40

SALA DE PREPARACIÓN VORBEREITUNGSRaum 43

3 Mesas de Autopsia Vorbereitungstische und -wagen 44

Accesorios para Mesas de Autopsia Zubehör für Vorbereitungstische und -wagen 49

Mobiliario de Acero Inoxidable Edelstahlmöbel 52

Tratamiento de Agua/Aire/Suelo Wasser-/Luft-/Bodenreinigung 56

Maletines de Tanatopraxia Thanatopraxiekoffer 60

Equipos de Protección Individual Schutzausrüstung für Thanatopraktiker 62

Instrumental de Tanatopraxia Instrumente für Thanatopraxie 67

Inyección / Aspiración Injizieren/Absaugen 78

Fluidos de Tanatopraxia Flüssigkeiten für Thanatopraxie 81

Productos de Acabado Finishingprodukte 84

Tanatoestética Bestattungskosmetik 87

Higiene Hygiene 95



**SALA DE DESPEDIDA
AUFBAHRUNGSRAUM**

99

4	Mesa Refrigeración Gekühlte Aufbahrungsliegen	100
	Carros Extensibles y Caballetes Scherenwagen & Bahren	101
	Túmulos Katafalke	104
	Accesorios Zubehör	105

**CREMATORIO
KREMATORIUM**

107

5	Carro Elevador Hubwagen	108
	Urnas Ecológicas Natururnen	110
	Urnas en Piedra Natural Mineralische Urnen	115
	Urnas Creativas Kreative Urnen	118
	Urnas Metálicas Metall-Urnen	122
	Urnas Infantiles Kinder-Urnen	125
	Accesorios Zubehör	126
	Monumentos de Bronce Souvenirs	127
	Urnas para Mascotas Tierurnen	128

**ANEXO
ANHANG**

130





Transporte Transport

HYGECO ha desarrollado una gama de productos especialmente diseñados para responder a sus necesidades en materia de transporte funerario. Nuestros equipos de alta calidad permiten intervenciones en las mejores condiciones y nuestra amplia gama de consumibles responde a las exigencias reglamentarias y normativas vigentes.

HYGECO entwickelt eine Reihe von Produkten, die speziell auf Ihre Bedürfnisse im Bereich Bestattungstransporte zugeschnitten sind. Unsere hochwertige Ausrüstung ermöglicht den Transport von Körpern unter besten Bedingungen und unsere große Auswahl an Verbrauchsmaterialien erfüllt die gesetzlichen und normativen Anforderungen.

Carros Extensibles y Camillas Transportwagen & Bahren



Carro Extensible Porta-féretro Ausziehbarer Sargwagen

Diseñado para la circulación y el transporte de ataúdes. Robusta estructura de tubos de acero inoxidable con soportes de goma para una máxima estabilidad del ataúd. Equipado con 4 asas y 4 ruedas giratorias, 2 de ellas con frenos. Tamaño reducido una vez plegado para su transporte en vehículo.

Konzipiert für den Umlauf und Transport von Särgen. Stabile Edelstahlrohrkonstruktion mit Gummiauflagen für maximale Sargstabilität. Ausgestattet mit 4 Griffen und 4 Schwenkrädern, davon 2 mit Bremsen. Reduzierter Platzbedarf beim Zusammenklappen für den Transport in einem Fahrzeug.

REF. 00357

Plegado L x An x Al
Zusammengeklappt L x B x H

560 x 275 x 645 mm

Desplegado L x An x Al
Ausgeklappt L x B x H

1.500 x 560 x 645 mm

Carga útil
Nutzlast

250 kg

Peso
Gewicht

20 kg

Rueda
Rad

Ø 125 mm

Material
Material

Acero inoxidable
Edelstahl

REF. 00358

560 x 275 x 670 mm

1.500 x 560 x 670 mm

250 kg

23 kg

Ø 200 mm

Acero inoxidable
Edelstahl

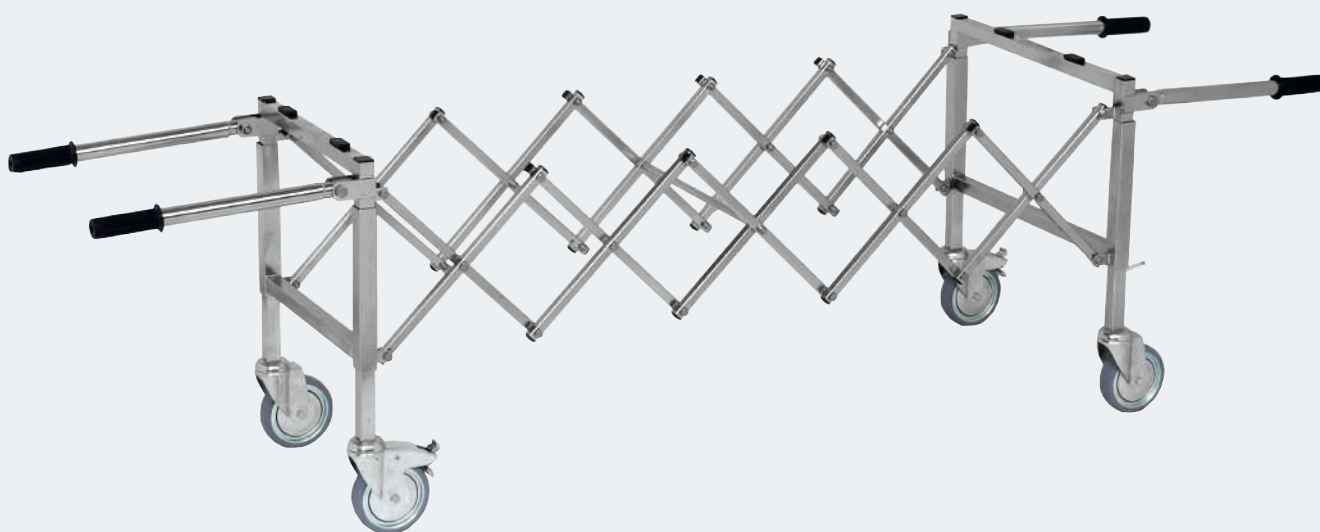

Carro Extensible Porta-féretro Ausziehbarer Sargwagen

Carro extensible de calidad superior. El manejo y la robustez están asegurados por una estructura de aluminio de color bronce. Apertura con cierres silenciosos y precisos gracias a la interposición de cojinetes de nylon y teflón autolubricantes entre todas las piezas móviles. Los soportes de caucho son ajustables para compensar eventuales desniveles. Las manetas pueden ser bloqueadas en 2 posiciones asegurando una carga fácil y una durabilidad excepcional. Ruedas con calibre de acero cromado.

Hochwertiger ausziehbarer Wagen. Wendigkeit und Robustheit werden durch einen bronzefarbenen Aluminiumrahmen gewährleistet. Geräuscharmes und präzises Öffnen und Schließen dank des Vorhandenseins von selbstschmierenden Nylon- und Teflon-Dichtungen zwischen allen beweglichen Teilen. Die elastischen Gummi-Stützpolster sind einstellbar, um Unebenheiten auszugleichen. Dichtungen und Seitengriffe aus rostfreiem Stahl sorgen für hohe Nutzlast und außergewöhnliche Haltbarkeit. Räder mit Chromstahlsattel.

REF. 50030

Plegado L x An x Al Zusammengeklappt L x B x H	130 x 527 x 800 mm
Desplegado L x An x Al Ausgeklappt L x B x H	1.190 x 527 x 610 mm
Carga útil Nutzlast	250 kg
Peso Gewicht	15 kg
Rueda Rad	Ø 200 mm
Material Material	Aluminio anodizado Eloxiertes Aluminium

REF. 50039

Plegado L x An x Al Zusammengeklappt L x B x H	130 x 525 x 730 mm
Desplegado L x An x Al Ausgeklappt L x B x H	1.170 x 525 x 550 mm
Carga útil Nutzlast	250 kg
Peso Gewicht	12,5 kg
Rueda Rad	Ø 125 mm
Material Material	Aluminio anodizado Eloxiertes Aluminium



Opción Manetas Giratorias Optionaler Drehgriff

Con opción de rotación de las manetas a 180° para un almacenamiento óptimo.

Mit optionalem um 180° drehbarem Griff für optimale Lagerung.

REF. 50031

Plegado L x An x Al Zusammengeklappt L x B x H	200 x 545 x 800 mm	Carga útil Nutzlast	250 kg
Desplegado L x An x Al Ausgeklappt L x B x H	1.640 x 545 x 680 mm	Peso Gewicht	19 kg
Rueda Rad	Ø 200 mm		

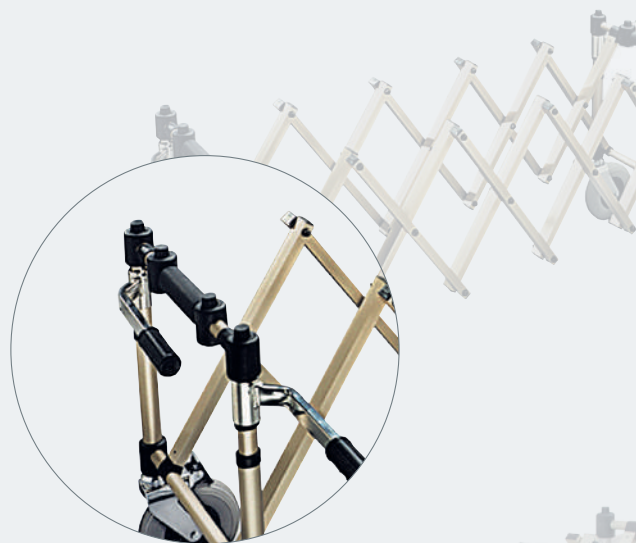

Opción Manetas Giratorias + Estructura Reforzada Optionale Drehgriffe + Verstärkter Rahmen

Con opción de rotación de las manetas 180° para un almacenamiento óptimo y 3 patas para reforzar la estructura del carro mientras está desplegado.

Mit optionalem um 180° drehbarem Griff für optimale Lagerung und 3 Beinen zur Verstärkung der Struktur des Wagens im ausgeklappten Zustand.

REF. 50032

Plegado L x An x Al Zusammengeklappt L x B x H	330 x 555 x 630 mm	Carga útil Nutzlast	250 kg
Desplegado L x An x Al Ausgeklappt L x B x H	1.650 x 555 x 550 mm	Peso Gewicht	20,5 kg
Rueda Rad	Ø 200 mm		

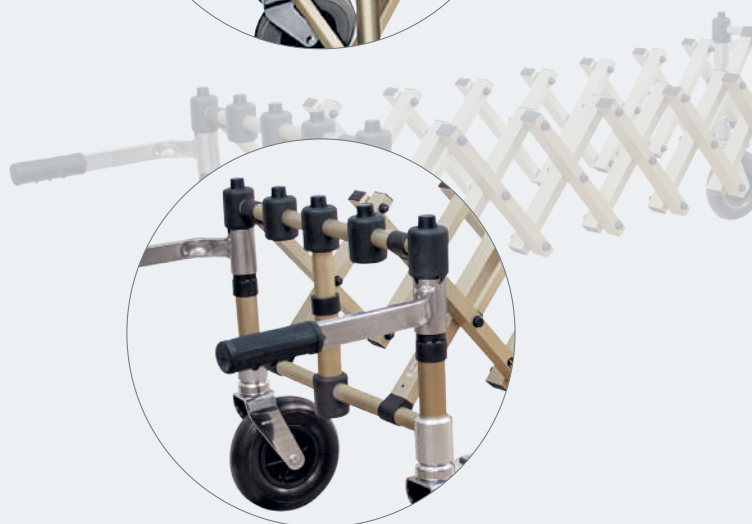

Carro Multifunción Tipo Jack

Multifunktions-Trolley-Typ Jack

Construido íntegramente de acero inoxidable, este carro es fácil de usar. De fácil mantenimiento y con un peso razonable, es fácilmente transportable (almacén, carga y descarga, cementerio). Su fiable cilindro oleodinámico, accionado por un pedal, permite colocar el ataúd a la altura deseada sin ningún esfuerzo y con total seguridad. Las ruedas de gran diámetro con frenos, actúan sobre el rodamiento y el eje, confiere una maniobrabilidad absoluta. Este carro es ideal para desplazar y almacenar ataúdes en el interior de un almacén. El rodillo, situado en el extremo frontal del carro, permite el desplazamiento y transferencia del féretro al furgón, sin ningún esfuerzo, por un solo operario.

Vollständig aus Edelstahl gefertigt, ist dieser Wagen einfach zu bedienen. Durch seine Wartungsfreundlichkeit und das leichte Gewicht ist er einfach zu transportieren (Lagern, Be- und Entladen, Friedhof). Sein zuverlässiger pedalbetätigter Hydraulikzylinder ermöglicht es, den Sarg ohne Anstrengung und in völliger Sicherheit in der gewünschten Höhe zu positionieren. Die Räder mit großem Durchmesser und Bremsen, die auf das Lager und die Achse wirken, sorgen für absolute Manövrierfähigkeit. Dieser Wagen ist ideal für den Transport und die Lagerung von Särgen innerhalb eines Lagers. Durch die am vorderen Ende des Wagens positionierte Rolle kann der Sarg ohne Kraftaufwand von einem einzigen Bediener bewegt und in den Transporter überführt werden.



REF. 50040

Plegado L x An x Al Zusammengeklappt L x B x H	1.140 x 630 x 420/900 mm
Desplegado L x Al Ausgeklappt B x H	900 x 900 mm
Carga útil Nutzlast	220 kg
2 ruedas direccionales 2 drehbare Räder	ø 200 mm
2 ruedas fijas 2 feststehende Räder	ø 250 mm
Peso Gewicht	28 kg
Material Material	Acero inoxidable Edelstahl



Opción de 4 Ruedas Giratorias

Option 4 Schwenkräder

4 ruedas giratorias con sistema de bloqueo de las ruedas delanteras.

4 Schwenkräder mit Vorderrad-Feststellsystem.

REF. 50041

Plegado L x An x Al Zusammengeklappt L x B x H	1.150 x 630 x 420/900 mm
Desplegado An x Al Ausgeklappt B x H	900 x 900 mm
4 ruedas direccionales 4 drehbare Räder	ø 200 mm

Juego de Caballetes Porta-féretros Sargböcke - Pro Paar

Caballetes plegables con tubos de acero cromado en los extremos de plástico, equipados con soportes de PVC para el féretro. Ligeros y estables, con una gran flexibilidad de uso y una mínima ocupación de espacio, caben fácilmente en el interior de un vehículo. Previstos para su exposición en la sala de despedidas y durante las ceremonias.

Klappbarer Bock aus verchromtem Stahlrohr an Kunststoffenden, ausgestattet mit PVC-Sargauflagen. Leicht und stabil, sehr flexibel einsetzbar und mit minimalem Platzbedarf lassen sie sich problemlos in einem Fahrzeug unterbringen. Vorgesehen für die Aufbahrung in Bestattungsinstituten und bei Zeremonien.



REF. 00280

Ancho Breite	645-450 mm	Peso Gewicht	4,128 kg
Profundidad Tiefe	550-380 mm	Carga útil Nutzlast	250 kg
Altura Höhe	450-380 mm	Material Material	Acero cromado Verchromter Stahl

Bolsa para caballetes Tasche für Böcke

Especialmente diseñado para el transporte de caballetes ref. 00280.

Speziell entwickelt für den Transport von Böcken Art.-nr. 00280.

REF. 00281

Dimensiones Abmessungen	630 x 480 mm
--	--------------



Camilla SCOOP SCOOP-Bahre

Gracias a la apertura de la parte central, la camilla se puede colocar debajo del cuerpo sin necesidad de levantarlo. Ligera, de longitud ajustable y estrecha, es fácil de usar en cualquier lugar y circunstancia. Características: construcción de aluminio robusto y ligero. Se divide en dos mitades. Tres correas de sujeción de apertura rápida.

Dank der Öffnung des Mittelteils kann die Bahre unter den Körper gelegt werden, ohne ihn anzuheben. Leicht, in der Länge verstellbar und schmal, ist er an jedem Ort und unter allen Umständen leicht zu verwenden. Merkmale: robuste und leichte Aluminiumkonstruktion. Teilt sich in zwei Hälften. Drei Schnellverschluss-Haltebänder.

REF. 50043

Longitud máxima Max. Länge	2.000 mm	Peso Gewicht	10 kg
Longitud mínima Min. Länge	1.200 mm	Carga útil Nutzlast	170 kg
Ancho Breite	430 mm	Material Material	Aluminio Aluminium



Compartimientos Funerarios Transportfächer



Compartimiento Funerario Transportfächer

Compartimientos funerarios refrigerados especialmente diseñados para responder a la reglamentación relativa al transporte de cuerpos antes y después de su introducción en el féretro. Equipados con unos railes que se adaptan a una camilla (Ref.: 32204) o un féretro. Están disponibles en varios tamaños para permitir la introducción de todo tipo de féretros. Equipados con una unidad de refrigeración, así como con un evaporador integrado, permiten optimizar el volumen útil. Los compartimientos funerarios pueden instalarse en los vehículos comerciales a partir de los modelos L1 H1. Conforme al Decreto gubernamental n.º 2000-192, de 3 de marzo de 2000.

Gekühlte Bestattungsabteile, die speziell für die Einhaltung der Vorschriften für den Transport von Leichen vor und nach der Aufbahrung ausgelegt sind. Ausgestattet mit einer Rollenbahn, die eine Mulde (Art.-Nr.: 32204) oder einen Sarg aufnehmen kann, diese sind in verschiedenen Größen erhältlich, um die Einführung aller Arten von Särgen zu ermöglichen. Ausgestattet mit einem Kühlaggregat und einem integrierten Verdampfer zur Optimierung des Nutzvolumens. Bestattungsabteile können in Nutzfahrzeugen ab L1 H1 Modellen eingebaut werden. In Übereinstimmung mit dem Regierungsdekret Nr. 2000-192 vom 3. März 2000.



Modelo 2 cuerpos
Modell 2 nebeneinanderliegende Körper

REF. 30511

Longitud exterior Äußere Länge	2.207 mm
Ancho exterior Äußere Breite	1.240 mm
Altura exterior Äußere Höhe	790 mm
Profundidad interior Innere Tiefe	2.053 mm
Ancho de la apertura An x Al Öffnungsbreite B x H	1.080 x 630 mm



Modelo 1 cuerpo XL
Modell 1 Körper XL

REF. 30503

Longitud exterior Äußere Länge	2.370 mm
Ancho exterior Äußere Breite	970 mm
Altura exterior Äußere Höhe	830 mm
Profundidad interior Innere Tiefe	2.260 mm
Ancho de la apertura An x Al Öffnungsbreite B x H	850 x 710 mm



Modelo 1 cuerpo estándar
Modell 1 Standardkörper

REF. 30502

Longitud exterior Äußere Länge	2.235 mm
Ancho exterior Äußere Breite	900 mm
Altura exterior Äußere Höhe	750 mm
Profundidad interior Innere Tiefe	2.100 mm
Ancho de la apertura An x Al Öffnungsbreite B x H	780 x 630 mm

Cajón Isotérmico Integrado para el transporte de cuerpos antes de su introducción en el féretro

Integrierte isothermische Zelle zum Transport von Körpern vor der Aufbahrung



Modelo de 2 cuerpos
Modelle für 2 Körper

REF. 30526

Dimensiones interiores L x An x Al
Innenmaße L x B x H 2.120 x 1.550 x 1.280 mm

Camilla Fúnebre

Transportliege

Camilla disponible para servicios de urgencias, especialmente diseñado para el transporte de cuerpos antes de su introducción en el féretro. Estructura robusta y fiable, compuesta de una bandeja de acero inoxidable con cubeta de retención, 4 asas plegables y 2 correas con cierre rápido para la sujeción del cuerpo. Muy práctico, está equipado con 4 ruedas de 200 mm de diámetro, 2 de ellas con frenos y una base plegable con control manual.

Abwandlung einer Transportliege für Rettungsdienste, sie ist speziell für den Transport von Leichen vor der Einsargung konzipiert. Die robuste und zuverlässige Konstruktion besteht aus einer Edelstahl-Leichenmulde mit Rückhaltevorrichtung, 4 klappbaren Griffen und 2 Gurten mit Schnellverschluss zur Körperunterstützung. Die Liege ist sehr handlich und verfügt über 4 Räder mit einem Durchmesser von 200 mm, von denen 2 gebremst sind, sowie über einen manuell bedienbaren Klappfuß.



REF. 32204

Longitud, asas desplegadas Länge, Griffe ausgeklappt	2.260 mm	Ancho Breite	510 mm
Longitud, asas replegadas Länge, eingeklappt Griffe	1.920 mm	Carga tolerada Tragfähigkeit	160 kg
Altura, posición desplegada Höhe, ausgefahrene Position	760 mm	Rueda Rad	Ø 200 mm
Altura, posición replegada Höhe, eingeklappte Position	270 mm	Peso Gewicht	33 kg

Sudarios Leichensäcke



Sudario Biodegradable - Film Hygethal Biologisch abbaubarer Leichensack - HYGECO-Folie

Sudario opaco blanco, estanco y muy resistente. Cierre de poliéster con doble cremallera de plástico. Apertura recta. Aprobada por el Ministerio de Sanidad ⁽¹⁾.

Weißer blickdichter Bezug, wasserdicht, extrem widerstandsfähig. Polyesterverschluss mit doppeltem Kunststoffschieber. Gerade Öffnung. Zugelassen durch das Gesundheitsministerium ⁽¹⁾.

Sudario Biodegradable 100
Modell Hygethal 100

REF. 00326A

Espesor Dicke	100 µm
Dimensiones Abmessungen	2.400 x 900 mm
Presentación Verpackung	Caja de 25 Karton mit 25 Stück

Sudario Biodegradable 150
Modell Hygethal plus 150

REF. 00335A

Espesor Dicke	150 µm
Dimensiones Abmessungen	2.400 x 900 mm
Presentación Verpackung	Caja de 25 Karton mit 25 Stück

Modelo recién nacido
Modell für Neugeborene

REF. 00227A

Espesor Dicke	100 µm
Dimensiones Abmessungen	400 x 530 mm
Presentación Verpackung	Caja de 100 Karton mit 100 Stück

Modelo infantil
Modell für Kinder

REF. 00239A

Espesor Dicke	100 µm
Dimensiones Abmessungen	1.200 x 600 mm
Presentación Verpackung	Caja de 50 Karton mit 50 Stück



Sudario Biodegradable con cierre en "U" - Film Hygethal Biologisch abbaubarer Leichensack mit U-förmigem Verschluss - HYGECO-Folie

Sudario opaco blanco, estanco y muy resistente. Cierre de poliéster en "U" con doble tirador. Aprobada por el Ministerio de Sanidad ⁽¹⁾.

Weißer blickdichter Bezug, wasserdicht, extrem widerstandsfähig. U-förmiger Polyesterverschluss mit doppeltem Kunststoffschieber. Zugelassen durch das Gesundheitsministerium ⁽¹⁾.

Sudario Biodegradable 150
Modell Hygethal Plus 150

REF. 00360

Espesor Dicke	150 µm
Dimensiones Abmessungen	2.400 x 900 mm
Presentación Verpackung	Caja de 25 Karton mit 25 Stück

(1) Bolsa incinerable de fabricación EU
(1) Verbrennungsfähige Hülle EU-Herstellung

Sudario de PVC⁽²⁾ PVC-Leichensack⁽²⁾

Sudario de PVC opaco blanco, hermético y resistente. Cierre de poliéster en "U" con doble cremallera.

Undurchsichtiger, weißer, wasserdichter und widerstandsfähiger PVC-Leichensack. U-förmiger Polyesterverschluss mit Doppelschieber.

Sudario de PVC 100
Hülle PVC 100

REF. 03423

Espesor Dicke	100 µm
Dimensiones Abmessungen	2.100 x 800 mm
Presentación Verpackung	Caja de 25 Karton mit 25 Stück

Sudario de PVC 150
Hülle PVC 150

REF. 03422

Espesor Dicke	150 µm
Dimensiones Abmessungen	2.100 x 800 mm
Presentación Verpackung	Caja de 25 Karton mit 25 Stück



Sudario de Transporte Hermetisch verschlossener Transport- Leichensack

Sudario ecológico y hermético de algodón 100%, especialmente recomendado en casos de enfermedades infecciosas, como el COVID-19, EBOLA, situaciones de emergencia y catástrofes. Cierre hermético central.

Ökologischer und hermetischer Leichensack aus 100 % Baumwolle, besonders empfohlen bei Infektionskrankheiten wie COVID, EBOLA, Notfällen und Katastrophen. Gerader wasserdichter Verschluss.

Sin asas
Ohne Griffe

REF. 03436

Espesor Dicke	350 µm
Dimensiones Abmessungen	2.200 x 800 mm
Presentación Verpackung	Caja de 15 Karton mit 15 Stück

Con 6 asas
Mit 6 Griffen

REF. 03435

Espesor Dicke	350 µm
Dimensiones Abmessungen	2.200 x 800 mm
Presentación Verpackung	Caja de 15 Karton mit 15 Stück



Sudario Reforzado de Transporte Leichentransport-/ Bergungshülle mit verstärktem Gehäuse

Especialmente recomendado para los servicios de emergencia en caso de accidentes y catástrofes.

De color negro, equipada con 6 empuñaduras rígidas, cierre de poliéster en "U" con doble cremallera. Portadocumentos en formato A4 integrado.

Besonders empfohlen für Rettungsdienste bei Unfällen und Katastrophen. Schwarze Farbe, mit 6 starren Griffen, Doppelreißverschluss aus Polyester in „U“-Form. Integrierter A4-Dokumentenhalter.

REF. 03425

Espesor Dicke	400 µm
Dimensiones Abmessungen	2.200 x 1.000 mm
Presentación Verpackung	Caja de 5 Karton mit 5 Einheiten





Bolsa de Exhumación Exhumierungsleichensack

Bolsa en forma de féretro de gran robustez. Diseñada para recoger los restos mortales durante las exhumaciones, preservando las condiciones higiénicas esenciales.

PVC negro, cierre metálico con cremallera. También se utilizan para el transporte de ataúdes por avión.

Hochrobuster Leichensack in Sargform. Entwickelt, um sterbliche Überreste bei Exhumierungen zu sammeln und dabei die wesentlichen Hygienebedingungen einzuhalten.

Schwarzes PVC, Metallreißverschluss. Wird auch für den Transport von Särgen mit dem Flugzeug verwendet.

REF. 00244

Espesor Dicke	250 µm	Dimensiones Abmessungen	2.350 x 680 x 680 mm
Presentación Verpackung	Caja de 10 Karton mit 10 Einheiten		



Bolsa de Restos Knochensack

PVC negro, cierre metálico con cremallera.

Schwarzes PVC, Metallreißverschluss.

REF. 00246

Espesor Dicke	250 µm	Dimensiones Abmessungen	590 x 290 x 240 mm
--------------------------	--------	------------------------------------	--------------------



Cubeta Biodegradable para Féretros Biologisch abbaubare Einlegefolie

Film biodegradable HYGHETAL aprobado por el Ministerio de Sanidad ⁽¹⁾.

Hygethal biologisch abbaubare Folie mit Zulassung des Gesundheitsministeriums ⁽¹⁾.

REF. 00275A

Espesor Dicke	50 µm
Dimensiones Abmessungen	550 x 2.500 mm
Presentación Verpackung	Rollo de 130 unidades pre-cortadas Rolle mit 130 vorgestanzten Einheiten

(1) Sábana biodegradable de fabricación EU
(1) Verbrennungsfähige Hülle EU-Herstellung

Ecozinc Ökozink

Bolsa sanitaria estanca, hermética y biodegradable (100 % algodón) para el transporte de cuerpos en féretros. Esta bolsa colocada en el interior del féretro, permite el traslado de los cuerpos con total seguridad. Se ajusta a los contornos del féretro, fijados mediante tiras tipo "Velcro" de alta adherencia. La parte superior de la bolsa está equipada con un cierre con cremallera termosellada, hermética y con un orificio conectado a un filtro purificador. El filtro, gracias a la presencia de carbón activo, actúa sobre los gases, los olores y regula la presión interna y externa de la bolsa. La ventanilla de control, de plástico PVC transparente, dispone de una cortina de ocultación. Para evitar el hundimiento de la bolsa, dispone de varillas biodegradables en el interior.

Esta bolsa biodegradable y ecológica se puede incinerar o inhumar sin perjudicar al medio ambiente.

Hermetische und biologisch abbaubare (aus 100% Baumwolle) Leichentransportvorrichtung für Särge. Diese Vorrichtung wird in den Sarg gelegt und ermöglicht die Überführung von Leichen in völliger Sicherheit. Die Seitenteile folgen den Konturen des Sarges und werden mit stark haftenden „Klettverschluss“-Streifen befestigt. Der obere Teil der Hülle verfügt über einen heiß versiegelten, wasserdichten Reißverschluss und eine Öffnung, die mit einem Reinigungsfilter verbunden ist. Der Filter wirkt dank Aktivkohle auf Gase und Gerüche und reguliert den Innen- und Außendruck der Hülle. Das Kontrollfenster aus transparentem PVC-Kunststoff hat einen verdeckten Vorhang. Um ein Absacken der Hülle zu verhindern, sind im Inneren biologisch abbaubare Stäbe angebracht.

Diese biologisch abbaubare und umweltfreundliche Hülle kann verbrannt oder eingegraben werden, ohne eine Gefahr für die Umwelt darzustellen.



REF. 03432

Espesor 350 µm
Dicke

Filtro
Filter

REF. 00550

Ardol II Ardol II

Compuesto ultraabsorbente, desinfectante, aséptico y desodorante para la utilización *post mortem*. Capacidad de absorción: más de 10 veces su volumen inicial. Este producto multifuncional confiere una seguridad y un confort absoluto. Instrucciones de uso: esparcir uniformemente en el fondo del féretro antes de la introducción del cuerpo.

Ultra-absorbierendes, desinfizierendes, desodorierendes und desinfizierendes Mittel für den postmortalen Einsatz. Absorptionsvermögen: mehr als das 10-fache des Ausgangsvolumens. Dieses multifunktionale Produkt bietet absolute Sicherheit und Komfort. Anwendung: Vor der Einsargung gleichmäßig auf dem Boden des Sarges verteilen.



REF. 00253

Peso 0,6 kg
Gewicht

Presentación Caja de 12
Verpackung Karton mit 12 Einheiten



REF. 00251

Peso 15 kg
Gewicht

Accesorios Zubehör



Reposacabezas de "6 posiciones" Kopfstütze „6 Positionen“

Normalmente utilizado para el apoyo de la cabeza, también está adaptado para la elevación de brazos o piernas.

Wird häufig zur Kopfstütze verwendet, eignet sich aber auch zum Anheben der Arme oder Beine.

REF. 03421

Peso	240 g
Gewicht	
Material	HDPE reciclado
Material	Recycltes HDPE



Almohada de transporte Transport-Kissen

Almohada hinchable de forma rectangular con una concavidad central para la sujeción de la cabeza. Recomendada para salas de reconocimiento y transporte de cuerpos sin ataúd.

Rechteckiges, aufblasbares Kissen mit zentraler Ausbuchtung zur Kopfabstützung. Empfohlen für Identifizierungsräume und Leichentransporte ohne Sarg.

REF. 00243

Dimensiones	430 x 370 mm
Abmessungen	
Material	PVC
Material	PVC



Mentonera biodegradable Biologisch abbaubare Kinnstützen

Fácil de usar, apenas visible, mantiene una posición natural de la cabeza, oculta por la ropa del difunto.

Einfach zu bedienen, kaum sichtbar, bewahrt eine natürliche Kopfhaltung, verdeckt durch die Kleidung des Verstorbenen.

Talla L	Talla M
Größe L	Größe M
REF. 03308A	REF. 03308B

Presentación	Caja de 10
Verpackung	Schachtel mit 10 Stück

Brazaletes de identificación

Identifikationsarmband

Pulsera de PVC para la identificación de difuntos en cámaras funerarias y servicios hospitalarios. Zona de marcado para la inscripción con bolígrafo o rotulador permanente.

PVC-Armband zur Identifizierung von Verstorbenen in Bestattungsunternehmen und Krankenhäusern. Spezielles Beschriftungsfeld für die Beschriftung mit Permanentmarker oder Kugelschreiber.

Brazaletes para adultos
Armband für Erwachsene

REF. 00225

Dimensiones
Abmessungen 250 x 25 mm

Zona de marcado
Markierungsbereich 65 x 25 mm

Material PVC
Material PVC

Presentación Caja de 100
Verpackung Schachtel mit 100 Stück

Brazaletes para niños
Kinder-Armband

REF. 00232A

Dimensiones
Abmessungen 170 x 18 mm

Zona de marcado
Markierungsbereich 55 x 18 mm

Material PVC
Material PVC

Presentación Caja de 100
Verpackung Schachtel mit 100 Stück







Sala de Conservación Konservierungsraum

Con más de 130 años de experiencia, Hygeco se ha especializado en la conservación de cuerpos, permitiéndole responder a las necesidades y especificaciones del sector funerario. Gracias a su tecnología, HYGECO le acompaña, le aconseja y le ofrece equipamientos y soluciones adaptados y personalizados tanto en Francia como a nivel internacional.

Mit mehr als 130 Jahren Know-how hat sich Hygeco auf die Konservierung von Leichen spezialisiert, um den Anforderungen und Spezifikationen der Bestattungsbranche gerecht zu werden. Dank seiner innovativen Technologie begleitet HYGECO seine Kunden, berät sie und bietet Ihnen individuelle, maßgeschneiderte Lösungen in Frankreich und im Ausland.

Nuestras Cámaras de Conservación a medida

Unsere maßgeschneiderten Kühlzellen

1 Capacidad Kapazität



De 1 a 5 cuerpos por tramo con posibilidad de tramos más anchos para cuerpos bariátricos.

1 bis 5 Körper pro Einheit mit der Möglichkeit von breiteren Kammern für adipöse Körper.

2 Dimensiones requeridas Erforderliche Abmessungen



Un mínimo de 1.060 x 2.210 x 2.000 mm y la posibilidad de puertas laterales o carros giratorios, si el retroceso es insuficiente.

Mindestens 1.060 x 2.210 x 2.000 mm mit der Möglichkeit von Seitentüren oder drehbarer Wägen, wenn nicht ausreichend Platz nach hinten gewährleistet ist.

3 Aperturas Türsysteme



Portones individuales o puertas grandes, con posibilidad de doble acceso.

Einzeltüren, oder große Türen, mit der Möglichkeit eines doppelten Zugangs.



Cada proyecto que implica la conservación de un cuerpo es único en cuanto a las necesidades y preferencias del usuario, la configuración del espacio, la dotación presupuestaria, las limitaciones técnicas y climáticas, y su elaboración es objeto de un proceso muy preciso que sigue las etapas que se definen a continuación. Cuando este proyecto forma parte de un proyecto de mayor envergadura, la oficina de diseño del Grupo Hygeco está a su lado para acompañarle, optimizar la elección e instalación de los equipos, y garantizar su funcionalidad.

Jedes Projekt, bei dem es um die Konservierung von Körpern geht, ist einzigartig in Bezug auf die Bedürfnisse und Anforderungen des Nutzers, die Konfiguration des Raums, das Budget, die technischen und klimatischen Beschränkungen. Die Entwicklung eines solchen Projektes unterliegt einem sehr präzisen Prozess, welcher sich auf die nachfolgend definierten Schritte stützt. Das Planungsbüro der Hygeco-Gruppe steht Ihnen unterstützend zur Seite, um die Auswahl und Installation der Geräte zu optimieren und deren Interoperabilität zu gewährleisten.

4 Espesores de paneles Isolierpaneele

6 dimensiones, en función de las exigencias energéticas:
60 / 75 / 80 / 100 / 120 / 150 mm.

6 Abmessungen, je nach
Energieleistung: 60 / 75 / 80 / 100 /
120 / 150 mm.

5 Acabados Oberflächen

3 materiales combinables a elegir:
acero inoxidable liso, laminado o
acero galvanizado.

3 miteinander kombinierbare
Materialien zur Auswahl:
polierter Edelstahl, Edelstahl mit
Zapfenschliff oder verzinkter Stahl.

6 Temperaturas Temperaturbereiche



4 intervalos de temperatura a elegir y
posibilidad de 2 en el mismo tramo: -20°C /
-20 a 0°C / -5°C a +5°C / +3°C.

4 Temperaturbereiche zur Auswahl und die
Möglichkeit von 2 Temperaturbereichen in der
gleichen Einheit: -20°C / -20 bis 0°C / -5°C bis
+5°C / +3°C.

7 Sistema de refrigeración Kälteaggregate

Instaladas en la cámara o remotas.

Auf der Zellendecke montiert oder
ausgelagert.

8 Extras Optionen & Zubehör

Estabilizador de tensión, 2.º grupo con
sistema de respaldo, alarma, registrador de
temperatura, sistema de monitoreo, sistema
de desinfección y sistema de energía solar.

Spannungsstabilisator, Redundanz-
Schaltung, Alarm, Temperaturschreiber,
Überwachungssystem, Desinfektionssystem,
Solarstromanlage.

9 Equipamiento interior y camillas Innenausstattung & Leichenmulden

Pórticos con rodillos, rodadura o raíles con
posibilidad de diseños telescópicos o de altura
ajustable opcional. Camillas con ruedas o
guías, curvas o planas, soldadas o embutidas,
con o sin orificio de escape.

Türen mit Rollen, Walzen oder Kufen
mit wahlweise teleskopierbarer oder
höhenverstellbarer Ausführung. Leichenmulden
mit Rollen oder auf Schienen, geprägt oder
flach, geschweißt oder tiefgezogen, mit oder
ohne Ablauflöcher.

11 Mantenimiento Wartung

Mantenimiento preventivo y reparador
personalizable.

Individualisierte präventive und kurative Wartung.

10 Carros elevadores Hubwagen

Eléctricos, de pedal o hidráulicos. Para camillas
con ruedas o deslizantes con la posibilidad de una
opción portaféretro. Carga útil de hasta 350 kg.

Elektrisch, mit Fusspedal oder hydroelektrisch. Für
Leichenmulden mit Rollen oder Kufen mit optionaler
Sargplatte. Nutzlast bis zu 350 kg.



Capacidad Kapazität

La capacidad de almacenamiento requerida es la primera variable del proyecto que hay que tener en cuenta. Tanto si se trata de una cámara para la conservación de un cuerpo como de varios centenares, se presta la misma atención a la comprensión de las necesidades y a la selección de una solución a medida que permita, en particular, una evolución futura de la capacidad inicial. Sensibles a los desafíos presupuestarios, las soluciones innovadoras propuestas optimizan tanto los costes de inversión como los costes de explotación de los equipos una vez instalados, sin comprometer la calidad.

Adaptándose a todo tipo de necesidades y espacios, nuestras cámaras frigoríficas están diseñadas para acomodar hasta 5 cuerpos por bloque con la posibilidad de prever emplazamientos de mayor tamaño para los cuerpos bariátricos.

Die erforderliche Kapazität ist die erste zu berücksichtigende Projektvariable. Unabhängig davon, ob es sich um eine einzige Kühlzelle oder Kühlzellen für mehrere hundert Verstorbene handelt, wenden wir die gleiche Sorgfalt für die Bedarfsanalyse und die anschließende Entwicklung einer maßgeschneiderten sowie skalierbaren Lösung an. Im Hinblick auf Budgetfragen optimieren die vorgeschlagenen innovativen Lösungen sowohl die Investitionskosten als auch die Betriebskosten der einmal installierten Geräte, ohne Kompromisse bei der Qualität einzugehen.

Unsere Kühlräume lassen sich an alle Arten von Bedürfnissen und Räumen anpassen und sind für die Unterbringung von bis zu 5 Körpern pro Einheit ausgelegt, mit der Möglichkeit, größere Räume für adipöse Körper bereitzustellen.

Cámara de conservación Kühlzelle



Apertura lateral
Querbeschickung

Hasta 5 cuerpos
Bis zu 5 Körper

Salas Refrigeradas Kühlräume

HYGECO también ofrece soluciones *post mortem* totalmente modulares que reportan la ventaja de adaptarse a las diferentes configuraciones de locales sin ninguna limitación de superficie.

- Temperatura positiva: Propuestas con o sin suelo, espesor de los paneles de 60 mm.
- Temperatura negativa: Equipadas con un suelo idéntico a los paneles de las paredes con un grosor de 100 mm y un revestimiento tipo multiplex con resina fenólica antideslizante.
- Acceso: Puertas batientes o correderas propuestas en diferentes dimensiones, de 900 mm a 1.500 mm.

Múltiples destinos: Salas refrigeradas en caso de decesos masivos con equipos adaptados. Almacenamiento de flores en estantes. Cámara de conservación para la rama veterinaria.

HYGECO bietet auch vollständig modulare Post-Mortem-Lösungen an, die den Vorteil haben, dass sie sich an unterschiedliche Raumkonfigurationen ohne Flächenbegrenzung anpassen lassen.

- Positive Temperatur: Lieferbar mit oder ohne Boden, Wandstärke 60 mm.
- Negative Temperatur: Ausgestattet mit einer 100 mm dicken Wandplatte entsprechenden Boden mit Multiplex-Belag aus rutschfestem Phenolharz.
- Zugang: Drehtüren oder Schiebetüren in verschiedenen Größen von 900 mm bis 1.500 mm erhältlich.

Einsatzmöglichkeiten: Kühlräume für die Lagerung einer großen Anzahl an Verstorbenen mit angepasster Ausstattung, beispielsweise bei Katastrophen. Kühlraum für den Tierbereich.





Diseño interior del contenedor
Ausstattung
Container-Innenraum



Unidad Móvil Refrigerada Mobile Kühleinheit

Soluciones móviles de 20 o 40 pies, especialmente diseñadas y equipadas para una capacidad máxima de 50 cuerpos para temperaturas de hasta -20°C .

Dotada de una unidad de refrigeración integrada, la unidad móvil funciona de manera autónoma, colocada en el suelo o cargada en un camión. Se puede desplegar rápidamente en caso de emergencia en un lugar en el que se haya producido una "catástrofe", además se puede utilizar como una solución temporal durante la renovación de un depósito de cadáveres o también instalarse permanentemente en zonas remotas del territorio. Se pueden considerar y desarrollar numerosas configuraciones a medida en función de las necesidades.

Mobile Lösungen von 20 oder 40 Fuß, speziell entwickelt und ausgestattet für eine Kapazität von bis zu 50 Körpern für Temperaturen bis zu -20°C . Ausgestattet mit einem integrierten Kühlaggregat kann die mobile Einheit als eigenständiges Gerät betrieben, auf den Boden gestellt oder auf einen LKW verladen werden. Es kann im Notfall schnell an einem „Katastrophen“-Standort eingesetzt werden und auch als temporäre Lösung während der Renovierung einer Leichenhalle oder dauerhaft in abgelegenen Regionen des Landes installiert werden. Es können zahlreiche Konfigurationen in Betracht gezogen und je nach Bedarf entwickelt werden.

Dimensiones de la Sala Erforderliche Abmessungen

La capacidad requerida debe entonces ajustarse al espacio disponible en el edificio, especialmente si las dimensiones de suelo son limitadas o la altura del techo es escasa. En una doble lógica destinada a optimizar el espacio disponible y a garantizar un uso fácil para el operario, se pueden proponer así múltiples soluciones. En particular, las cámaras refrigeradas de carga lateral, pueden instalarse especialmente en espacios pequeños. Debe contarse con una superficie mínima de suelo de 220×110 cm por tramo, así como con espacio suficiente para operar la carga, ya sea de forma manual o con la ayuda de una carretilla elevadora. Los carros especialmente diseñados para dimensiones reducidas permiten además solucionar problemas de espacio.

A partir de planos detallados de construcción o, como mínimo, de las cotas precisas de la sala en cuestión, Hygeco puede ofrecerle una solución a medida.

Als nächstes ist die benötigte Kapazität auf den im Gebäude verfügbaren Platz abzustimmen, insbesondere wenn die Bodenfläche begrenzt oder die Deckenhöhe niedrig ist.

In einer doppelten Logik, die darauf abzielt, den verfügbaren Platz zu optimieren und eine einfache Nutzung für den Bediener zu gewährleisten, können somit viele Lösungen vorgeschlagen werden. Beispielsweise lassen sich Kühlzellen mit Querbeschickung in kleinen Räumen installieren. Für ein Feld ist eine Mindestbodenfläche von 220×110 cm erforderlich, sowie ausreichend Platz für die manuelle oder durch einen Hubwagen ausgeführte Beladung. Zur Lösung von Platzproblemen bei beengten Platzverhältnissen sind auch spezielle Wagen erhältlich.

Auf der Grundlage von detaillierten Bauplänen oder zumindest den genauen Abmessungen des betreffenden Raums kann Hygeco Ihnen eine maßgeschneiderte Lösung anbieten.

Aperturas Türsysteme

En portones individuales, grandes puertas, combinadas o de doble acceso, todas nuestras posibilidades de apertura se adaptan a las necesidades de los operarios, al espacio disponible y también a la evolución de los cuerpos. Estas soluciones garantizan la seguridad y el confort en la manipulación. Todas estas aperturas están igualmente disponibles con mayor amplitud para la introducción de cuerpos bariátricos o féretros. Ob Luken oder große Türen, kombinierter oder doppelter Zugang, alle unsere Türsysteme können an die Bedürfnisse der Benutzer, den verfügbaren Platz oder die Entwicklung der Aufbauten angepasst werden. Diese Lösungen garantieren Sicherheit und Komfort bei der Handhabung. Alle unsere Türsysteme sind auch in großen Abmessungen für die Einlagerung von adipösen Körpern oder Särgen erhältlich.

Portón Luken

Permite la manipulación de un cuerpo sin tener que abrir totalmente la cámara frigorífica. También se recomienda en casos de sellado forense. Cada portón se puede cerrar con llave.

Ermöglicht die Handhabung eines Körpers, ohne dass der gesamte Kühlraum geöffnet werden muss. Im Falle einer forensischen Verschlussung kann jede Luke einzeln verschlossen werden.



Puerta Única Einzeltür

Gracias a una altura que puede llegar hasta los 2.200 mm, esta apertura permite optimizar el número de cuerpos por tramo (hasta 5) y adaptarse a todo tipo de espacios. El ancho también es modulable para la introducción de cuerpos bariátricos.

Dank einer Höhe von bis zu 2.200 mm ermöglicht diese Öffnung die Optimierung der Anzahl der Aufbauten pro Kammer (bis zu 5) und die Anpassung an alle Arten von Räumen. Die Breite ist auch für die Einlagerung adipöser Körpern einstellbar.





Apertura lateral Querbeschickung

Propuesta para locales con escaso espacio libre o nulo. Las puertas se abren a 120° por medio de cilindros con amortiguadores de gas.

Eine mögliche Alternative für räumliche Gegebenheiten mit wenig oder keinem Freiraum. Die Türen öffnen mittels Gasdruckdämpfern auf 120°.



Combinación de puerta/portón Kombination Luke/Tür

Equipada con una unidad de refrigeración por compartimento, esta configuración permite el uso simultáneo de la cámara frigorífica en bitemperatura positiva/negativa.

Ausgestattet mit einem Kühlaggregat pro Kammer, ermöglicht diese Konfiguration die gleichzeitige Nutzung des Kühlraums bei positiver/negativer Zweifach-Temperatur.

Doble acceso Ausführung als Durchreiche

Doble acceso: Situada entre dos salas (presentación/preparación), este tipo de apertura asegura el paso de uno a otro espacio sin manipulación ni desplazamiento de los cuerpos. Asimismo asegura la discreción y el confort del operario.

Ausführung als Durchreiche: Zwischen zwei Räumen (Aufbahrung/Vorbereitung) positioniert, gewährleistet diese Art von Öffnung den Durchgang von einem Raum zum anderen ohne Manipulation oder Verschiebung der Körper. Gewährleistet Diskretion und Komfort für den Bediener.

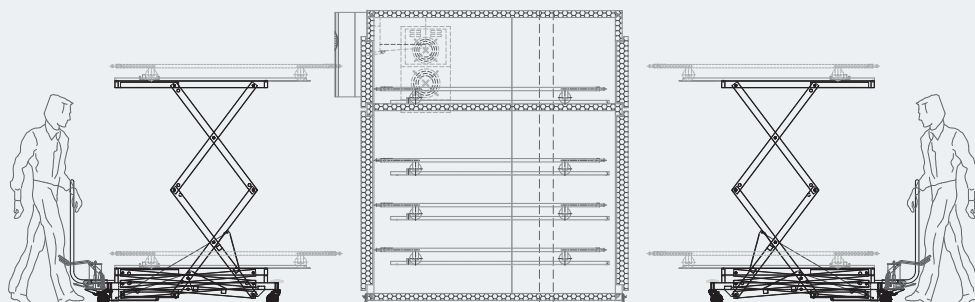

Paneles Isolierpaneele

Las paredes, el suelo, el techo y las puertas son modulares y desmontables. Constan de dos placas de acero galvanizado de acabado estándar con espuma de poliuretano inyectada a alta presión. Herméticos, estables e indeformables, los paneles están disponibles en varios grosores para tener en cuenta todas las limitaciones y rendimientos térmicos.

Wände, Böden, Decken und Türen sind modular aufgebaut und können demontiert werden. Sie bestehen aus zwei verzinkten Stahlblechen mit einer Standardoberfläche aus hochdruckgespritztem Polyurethanschaum. Die hermetischen, stabilen und nicht verformbaren Paneele sind in verschiedenen Stärken erhältlich, um alle thermischen Anforderungen und Leistungen zu berücksichtigen.

Grosor de la pared Wandstärke	60 mm	75 mm	80 mm	100 mm	120 mm	150 mm
U* (W/m² °C)	0,38	0,31	0,28	0,23	0,19	0,015
Aplicación (°C) Anwendung (°C)	Temperatura positiva de +2 a +4°C / Temperatura negativa hasta -25°C Positive Temperatur von +2 bis +4°C / Negative Temperatur bis -25°C					
Peso (kg/m²) Gewicht (kg/m²)	11	12	13	13	14	15
Comportamiento ante el fuego Brandverhalten	C-s3,d0 / B-s3,d0					

* Coeficiente de transmisión térmica.

* Wärmedurchgangskoeffizient.

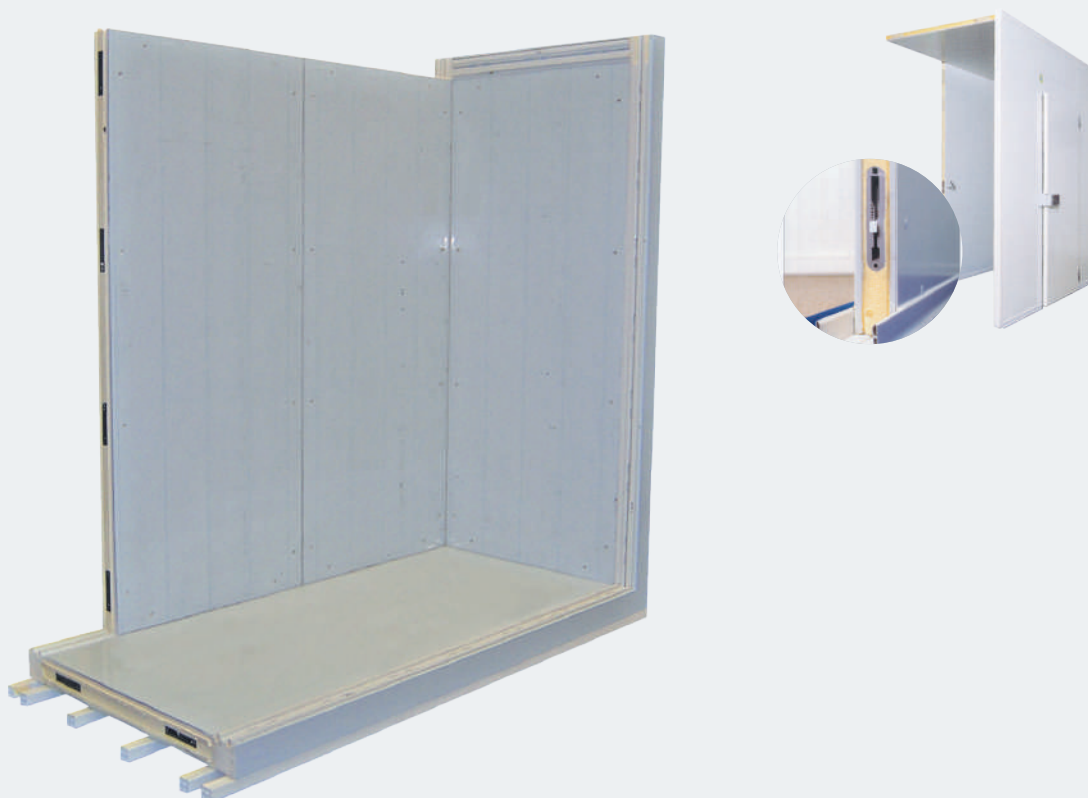

Acabados Oberflächen

Hay varios acabados disponibles para el revestimiento de los paneles. Esto permite combinar diferentes materiales, por ejemplo, para tener solo el interior o el frontal de la cámara frigorífica en acero inoxidable o bien un revestimiento de suelo específico. Acero inoxidable 316 bajo demanda.

Recubrimiento: Colocación de una placa de protección de acero inoxidable en la parte inferior de la cámara frigorífica en chapa lacada para absorber los golpes causados por la manipulación de la carretilla elevadora.

Für die Beschichtung der Paneele stehen mehrere Oberflächen zur Verfügung. Dadurch ist es möglich, verschiedene Materialien zu kombinieren, z. B. nur den Innenraum oder die Front der Kühlzelle in Edelstahl oder einen speziellen Bodenbelag zu haben. Edelstahl 316 auf Anfrage.

Auskleidung: Anbringung einer Edelstahl-Schutzplatte am unteren Teil des Kühlraums aus lackiertem Blech, um Stöße zu absorbieren, die durch die Handhabung des Hubwagens verursacht werden.



Chapa lacada
en blanco
Weiß lackiertes Blech

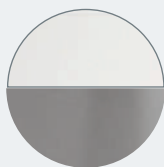

Revestimiento de la
parte inferior de la puerta
Türbodenverkleidung



Acero inoxidable
304 L liso
Edelstahl 304 L
geschliffen

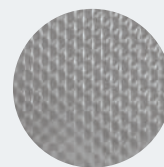

Acero inoxidable
304 L laminado
Edelstahl 304 L
mit Zapfenschliff

Temperatura Temperaturbereich

Con el fin de responder a todas las necesidades en materia de duración de la conservación, HYGECO ofrece diferentes rangos de temperatura interior para sus cámaras frigoríficas que oscilan entre -20°C y $+5^{\circ}\text{C}$. Todo ello evidentemente teniendo en cuenta las limitaciones climáticas del lugar de instalación. Está disponible una gama especial para climas tropicales. Extremadamente sensible a los desafíos del calentamiento climático, HYGECO utiliza los gases refrigerantes más respetuosos con el medio ambiente.

Um allen Anforderungen gerecht zu werden, bietet HYGECO für seine Kühlräume verschieden ausgeprägte Bereiche der Innentemperaturen von -20°C bis $+5^{\circ}\text{C}$ an. Dabei sind natürlich die klimatischen Gegebenheiten des Aufstellungsortes zu berücksichtigen. Für tropische Klimazonen bietet HYGECO ein spezielles Sortiment an. Da für HYGECO die globale Erwärmung ein bedeutendes Thema ist, werden in unseren Kühlzellen nur umweltfreundliche Kältemittelgase verwendet.

4 rangos de temperatura a elegir o 2 en el mismo bloque
4 Temperaturbereiche zur Auswahl oder 2 Temperaturbereichen in der gleichen Kammer

-20°C , -20 a/bis 0°C ,
 -5°C a/bis $+5^{\circ}\text{C}$, $+3^{\circ}\text{C}$.

Sistemas de Refrigeración

Kälteaggregate

Después de tener en cuenta la capacidad de almacenamiento, el volumen que se ha de refrigerar, el rendimiento térmico de los paneles, la temperatura interior necesaria y las limitaciones climáticas locales, la elaboración de un balance frigorífico permite establecer la potencia de refrigeración necesaria. HYGECO propone una amplia elección de equipos frigoríficos que incorporan características técnicas y diferentes opciones para un rendimiento óptimo, perfectamente adaptados a todos nuestros tipos de configuraciones de cámaras frigoríficas. La unidad de refrigeración puede ser de tipo "Monoblock" e instalada en la cámara frigorífica o de tipo remoto, que puede colocarse cerca o hasta 15 metros de distancia de la cámara refrigerada.

Unter Berücksichtigung der Kapazität, des zu kühlenden Volumens, der thermischen Leistung der Paneele, der geforderten Innentemperatur und der örtlichen klimatischen Bedingungen wird eine Kältebilanz erstellt, um die erforderliche Kälteleistung zu ermitteln. HYGECO bietet eine breite Palette von Kälteaggregaten mit technischen Merkmalen und Optionen für optimale Effizienz, die perfekt an alle unsere Arten von Kühlraumkonfigurationen angepasst sind. Das Kühlaggregat ist in Monoblock-Ausführung, das in der Kühlzelle installiert werden kann, oder als externe Einheit, die in der Nähe oder bis zu 15 Meter von der Kühlzelle entfernt montiert werden kann, erhältlich.

	Monoblock Monoblock	Split Ausgelagert	Tradicional Traditionell
Posición Position	Techo o lateral Decke oder Seite	A una distancia de hasta 10 m* Bis zu 10 m* Entfernung	A una distancia de hasta 15 m (más de 15 m bajo demanda) Abstand bis zu 15 m (mehr als 15 m auf Anfrage)
Evaporador Verdampfer	Aire forzado Ausgerichteter Luftstrom		
Condensador Verflüssiger			
Líquido refrigerante Kältemittelflüssigkeit	R134a** (-5°C a +5°C) / R452A (-25°C a -15°C) R134a** (-5°C bis +5°C) / R452A (-25°C bis -15°C)		
Grupo precargado Vorgefüllte Kältemittelleitung	Sí Ja		Sí (excepto las tuberías) Ja (außer Verrohrung)
Iluminación de la cámara frigorífica Kühlraumbeleuchtung	Sí Ja	Opcional Optionen	

* Tubería precargada: 2,5 m incluidos - 5 m / 10 m (máximo) opcional

* Vorgefüllte Kältemittelleitung: 2,5 m inklusive - 5 m / 10 m (maximal) optional

** R452A para el modelo lateral MSBV05DA11XX

** R452A für Seitenmodell MSBV05DA11XX



Monoblock
Monoblock



Split
Geteilt



Tradicional
Traditionell

Extras y Accesorios Optionen & Zubehör



Relé de Tensión Spannungsrelais

Mide la tensión en los terminales del grupo frigorífico y la detiene en caso de fluctuaciones demasiado elevadas.

Misst die Spannung an den Klemmen des Kühlgeräts und stoppt es bei zu großen Schwankungen.

REF. FMB00530



Alarma Audiovisual Audio-visueller Alarm

Indicador de fallos vinculados al grupo frigorífico. La alarma avisa de forma visible y audible de los cambios en los parámetros preestablecidos.

Störungsanzeige des Kälteaggregates. Der Alarm macht sichtbar und hörbar auf Änderungen der eingestellten Parameter aufmerksam.

REF. FMB0169

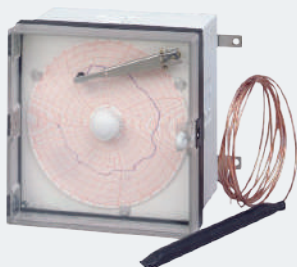

Registrador de Temperatura Temperaturschreiber

Minidisco: Registrador en diagrama con un diámetro de 125 mm.

Kleine Scheibe: Diagrammschreiber Durchmesser 125 mm.

REF. FFR0149



Lápiz USB con software para PC: El registrador USB permite registrar temperaturas a intervalos que van de 10 segundos a 12 horas. Los dos programas de software, de muy fácil uso, permiten configurar el registrador: nombre, frecuencia de muestreo, umbrales de alarma y recuperar las curvas de temperatura registradas, en las que se indican los umbrales de alarma.

USB-Stick mit PC-Software: Der USB-Rekorder kann Temperaturen in Intervallen von 10 Sekunden bis 12 Stunden aufzeichnen. Dank der beiden sehr einfach zu bedienenden Programme lässt sich Ihr Schreiber konfigurieren: Name, Abtastfrequenz, Alarmschwellen und den Abruf der aufgezeichneten Temperaturkurven, auf denen die Alarmschwellen angezeigt werden.

REF. FMB0080



1V - 1V

REF. FFR0406

4V - 4V

REF. FFR0405

Mini-lide: Registrador autónomo, gestiona la obtención de mediciones, su registro en la memoria interna, las alertas en caso de superarse el umbral y permite una explotación directa de los datos en la pantalla táctil con trazado del gráfico o en el PC.

Mini-lide : Autonomer Schreiber, verwaltet die Erfassung der Messungen, ihre Aufzeichnung im internen Speicher, die Alarmer bei Überschreitung der Schwellenwerte und ermöglicht eine direkte Auswertung der Daten auf dem Touchscreen mit grafischer Darstellung oder auf dem PC.

Back-up Back-up

Back-up es una caja que permite el funcionamiento en redundancia de los 2 grupos frigoríficos con alternancia de 12 horas (posibilidad de configuración). En caso de disfunción de un grupo, cambio basculado automático hacia el 2.º grupo. Posibilidad de puesta en marcha simultánea si es necesario.

Back-up ist eine Box, die einen redundanten Betrieb der 2 Kälteaggregate im 12-Stunden-Wechsel ermöglicht (mögliche Einstellung). Bei Störung eines Aggregates wird automatisch auf das 2. Aggregat umgeschaltet. Möglichkeit des gleichzeitigen Einschaltens, falls erforderlich.

REF. FMB077C



Sistema BMS BMS-System

Aparato conectado al grupo frigorífico que permite la gestión y el control a distancia a través de un PC. También puede transmitir las actividades del grupo por fax o sms (alarma). Capacidad de conectarse con los otros equipos del edificio.

Gerät, das an das Kälteaggregat angeschlossen ist und die Fernverwaltung und -steuerung über einen PC ermöglicht. Es kann auch die Aktivitäten der Aggregate per Fax oder SMS (Alarm) übertragen. Möglicher Anschluss an andere Geräte im Gebäude.

REF. FFR0400-1



Condensador Wassergekühlter Verflüssiger

Gracias al uso de agua helada, este grupo frigorífico permite una reducción del consumo de energía, los costes de explotación y las emisiones de CO2. También presenta la ventaja de generar menos liberación de calor en su entorno.

Dank des Einsatzes von gekühltem Wasser reduziert dieses Kühlaggregat den Energieverbrauch, die Betriebskosten und die CO2-Emissionen. Es bietet ebenfalls den Vorteil, dass weniger Wärme an die Umgebung abgegeben wird.

Grupo Frigorífico Solar Kälteaggregate mit Solaranlage

Acoplado a módulos fotovoltaicos, la caja HYGECOLD garantiza el suministro de una fuente de energía eléctrica de calidad y da prioridad a la fuente solar.

Gekoppelt mit Photovoltaik-Modulen garantiert die HYGECOLD-Box die Versorgung mit qualitativ hochwertiger elektrischer Energie und priorisiert Solarenergie.



Grupo Frigorífico de 60 Hz Kälteaggregate 60 Hz

Todas las unidades de refrigeración están disponibles en diferente tensión/Hz/fase.

Alle Kälteaggregate sind in verschiedenen Spannungen/Hz/Phasen erhältlich.

Sensor Apertura Puerta Türkontaktschalter

Para la puesta en marcha de la iluminación al abrir la puerta.

Zum Einschalten der Beleuchtung, wenn die Tür geöffnet wird.

Equipamiento Interior Inneneinrichtung

El equipamiento interior es un elemento esencial en la composición de la cámara frigorífica e HYGECO propone unos elementos que aseguran la robustez y una estabilidad perfecta. Están fabricados con materiales resistentes a los productos de limpieza y desinfección. Totalmente desmontables, también pueden ajustarse en altura o telescópicamente.

Die Innenausstattung ist ein wesentliches Element beim Aufbau des Kühlraums, HYGECO bietet Elemente, die Robustheit und perfekte Stabilität gewährleisten. Sie ist aus reinigungs- und desinfektionsmittelbeständigen Materialien gefertigt. Durch die vollständige Demontierbarkeit lassen sich auch höhenverstellbare oder ausziehbare Lösungen umsetzen.

	Diseño con raíles Ausstattung mit Schienen	Diseño con rodadura Ausstattung mit Walzenrollen	Diseño con rodillos Ausstattung mit Rollenbahn
	Pórtico tubular de acero inoxidable con juego de raíles y tope de final de carrera. Röhrenförmige Stützrohre aus Edelstahl mit Schienensatz und Endanschlag.	Pórtico tubular de acero inoxidable equipado con rodadura de polipropileno en montaje sobre cojinetes de bolas. Röhrenförmige Stützrohre aus Edelstahl mit kugegelagerten Polypropylenrollen.	Pórtico tubular de acero inoxidable equipado con rodillos de poliamida. Röhrenförmige Stützrohre aus Edelstahl mit Polyamid-Rollen.
Camillas compatibles Kompatible Mulden	Con ruedas Auf Rädern	Con guías Zum Schieben	
Opciones Optionen	Rodillos porta-féretros Ref. 31101 - Raíles telescópicos Sargrollen Art.-Nr. 31101 - Teleskopschienen	Raíles telescópicos Teleskopschienen	
Ventajas Vorteile	Acceso al interior de la cámara frigorífica para la limpieza Zugang zum Inneren des Kühlraums für die Reinigung	<ul style="list-style-type: none"> - Acceso al interior de la cámara para la limpieza - Ahorro de espacio en el tramo - Posibilidad de extraer la mitad de la camilla - Zugang zum Innenraum der Kammer zur Reinigung - Spart Platz in der Einheit - Die Mulde lässt sich um die Hälfte herausbewegen 	
Carros compatibles* Kompatible Wagen	Ref. / Art.-Nr. 31022 - 31024 - 31026 - 31027 - 31040 - 31040 Acero inoxidable / Edelstahl - 31041 - 31141 Acero inoxidable / Edelstahl	Ref. / Art.-Nr. 31122 - 31124 - 31126 - 31127 - 31140 - 31140 Acero inoxidable / Edelstahl - 31141 - 31141 Acero inoxidable / Edelstahl	

* Carros compatibles / Kompatible Wagen P35/36/37/108

Raíles telescópicos
Teleskopschienen

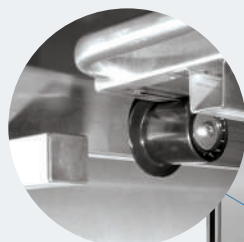

Diseño con rodadura
Ausstattung mit Walzenrollen

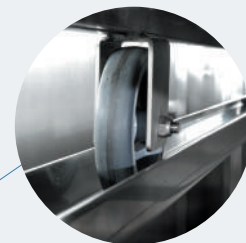

Diseño con raíles
Schienenanordnung

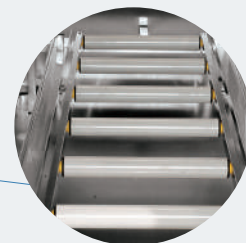

Diseño con rodillos
Ausstattung mit Rollenbahn

Camillas Leichenmulden

Indispensables en la cámara de conservación de cuerpos, las camillas HYGECO están adaptadas a las expectativas de los usuarios en cuanto al almacenamiento, la presentación y la preparación de los cuerpos.

Unverzichtbar für Kühlzellen, sind die HYGECO Leichenmulden an die Erwartungen der Benutzer für die Lagerung, Präsentation und Vorbereitung von Körpern angepasst

Camilla con Ruedas Leichenmulden mit Rädern

Camillas elaboradas para diseños de interiores con raíles. Están perfectamente adaptadas para la preparación de los cuerpos. El modelo portaféretros está diseñado para mantener los féretros en una posición estable. Están provistas de ruedas de eje liso con horquillas de protección del eje frente a cualquier elemento extraño.

Mulden, die für Innenschienensysteme konzipiert sind. Perfekt für die Vorbereitung von Körpern geeignet. Das Modell mit Sargplatte ist dafür ausgelegt, Särge in einer stabilen Position zu halten. Sie sind mit Glattnaben-Rollen mit Drahtschutz ausgestattet, um die Nabe vor Fremdkörpern zu schützen.



Orificio + tapón
Ablauf + Stopfen

Bandeja curva
Geprägte Leichenmulde



Bandeja plana
Flache Leichenmulde



Porta-féretros
Sargplatte



	Estándar Standard				Grande Groß		
	Bandeja curva Geprägte Leichenmulde		Bandeja plana Flache Leichenmulde	Porta-féretros Sargplatte	Bandeja curva Geprägte Leichenmulde		Bandeja plana Flache Leichenmulde
	REF. 32101	REF. 32102	REF. 32103	REF. 32109	REF. 32106	REF. 32107	REF. 32104
L x An L x B	2.000 x 580 mm			2.000 x 660 mm	2.000 x 750 mm		
Material** Material**	Acero inoxidable 304 L* Edelstahl 304 L*						
Ruedas Laufrollen	En polipropileno de 100 mm de diámetro Aus Polypropylen Durchmesser 100 mm						
Orificio + tapón Ablauf + Stopfen	-	Sí Ja	-	-	-	Sí Ja	-
Carros compatibles* Kompatible Wagen*	Ref. / Art.-Nr. 31022 - 31024 - 31026 - 31027 - 31040 - 31040 Acero Inoxidable / Edelstahl - 31041 - 31041 Acero Inoxidable / Edelstahl						

* Carros compatibles / Kompatible Wagen P35/36/37/108

** Opción: Acero inoxidable 316 bajo demanda

** Option: Edelstahl 316 auf Anfrage

Bandeja curva
Geprägte LeichenmuldeBandeja plana
Flache LeichenmuldeBandeja embutida
Tiefgezogene Leichenmulde

Camilla con Guías Leichenmulden mit Kufen

Camillas diseñadas para diseños de interiores con rodadura o rodillos. Están perfectamente adaptadas para la preparación de los cuerpos. El modelo porta-féretros está diseñado para mantener los ataúdes en una posición estable.

Mulden für Inneneinrichtungen mit Rollenbahn oder Walzen. Perfekt für die Vorbereitung von Körpern geeignet. Das Modell mit Sargplatte ist dafür ausgelegt, Särge in einer stabilen Position zu halten.

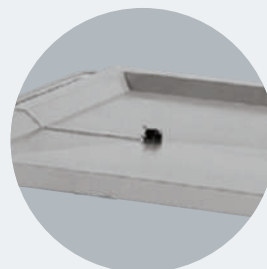
Orificio + tapón
Ablauf + Stopfen

	Estándar Standard			Grande Groß			
	Bandeja curva Geprägte Leichenmulde		Bandeja plana Flache Leichenmulde	Bandeja curva Geprägte Leichenmulde		Bandeja plana Flache Leichenmulde	Bandeja embutida Tiefgezogene Leichenmulde
	REF. 32110	REF. 32111	REF. 32113	REF. 32116	REF. 32117	REF. 32114	REF. 80590
L x An L x B	2.000 x 580 mm			2.000 x 750 mm			2.120 x 640 mm
Material	Acero inoxidable 304 L Edelstahl 304 L						
Orificio + tapón Ablauf + Stopfen	-	Sí Ja	-	-	Sí Ja	-	-
Carros compatibles* Kompatible Wagen*	Ref. Ref. / Art.-Nr. 31122 - 31124 - 31126 - 31127 - 31140 - 31140 Acero inoxidable / Edelstahl - 31141 - 31141 Acero inoxidable / Edelstahl						

* Carros compatibles / Kompatible Wagen P35/36/37

Carros Elevadores Hubwagen

Con elevador hidráulico con pedal o eléctrico, el elevador es un elemento indispensable en una sala de conservación para la transferencia de cuerpos desde la cámara de conservación hasta una mesa de preparación y/o presentación. La tecnología y los materiales utilizados para su fabricación le proporcionan robustez, resistencia y seguridad. Fácil de usar y muy manejable, mejora considerablemente las condiciones de trabajo del operario.

Hydraulisch, mit Fusspedal oder elektrisch, ist der Hubwagen ein unverzichtbares Element in einem Kühlraum für den Transfer von Körpern von der Kühlzelle zu einem Vorbereitungs- und/oder Aufbahrungstisch. Die bei seiner Herstellung verwendeten Technologien und Materialien verleihen ihm Robustheit, Widerstandsfähigkeit und Sicherheit. Durch seine Benutzerfreundlichkeit und Wendigkeit verbessert er die Arbeitsbedingungen des Bedieners erheblich.

Carro Hidráulico con Pedal Hydraulischer per Fuß bedienbarer Hubwagen

Carros equipados con cilindros hidráulicos con reducción de presión, que permiten el control uniforme del ascenso/descenso con el pedal. Pueden estar equipados con railes de acero inoxidable para las camillas con ruedas o con 5 rodillos de PVC para las camillas con guías. Resistentes a la corrosión, a las abrasiones y a los productos químicos, son ligeros y fáciles de limpiar.

Hubwagen mit Hydraulikzylindern mit Druckreduzierung zur ruckfreien Steuerung des Anhebens/Absenkens per Fusspedal. Diese lassen sich entweder mit Edelstahlschienen für Mulden mit Rollen oder mit 5 PVC-Rollen für Mulden mit Kufen ausstatten. Sie sind resistent gegen Korrosion, Kratzer und Chemikalien, leicht und einfach zu reinigen.

Embalaje Abmessungen	2.200 x 800 x 700 mm	Carga útil Nutzlast	165 kg
		Peso embalado Verpacktes Gewicht	130 kg



Ref. / Art.-Nr. 31022 - 31024



Ref. / Art.-Nr. 31122 - 31124

	REF. 31022	REF. 31024	REF. 31122	REF. 31124
L x An L x B	2.192 x 635 mm		1.989 x 635 mm	
Altura mínima Minimale Höhe	320 mm		375 mm	
Altura máxima Max. Höhe	1.950 mm		2.005 mm	
Peso Gewicht	105 kg		107 kg	
Acabado Ausführung	Acero revestido Lackierter Stahl	Acero inoxidable martilleado Mikrogestrahlter Edelstahl	Acero revestido Lackierter Stahl	Acero inoxidable martilleado Mikrogestrahlter Edelstahl
Tipo de camillas Muldentyp	Camillas con ruedas Mulden mit Rollen		Camillas con guías Mulden mit Kufen	
Ruedas Rollen	4 ruedas giratorias de 100 mm de diámetro, 2 de ellas con frenos 4 Lenkrollen Durchmesser 100 mm, davon 2 mit Feststellern			
Opciones compatibles* Kompatible Optionen*	Ref. / Art.-Nr. 31100 - 31115		Ref. / Art.-Nr. 31115	

* Opciones compatibles / kompatible Optionen: P38/39: Ref. / Art.-Nr. 31100: Rodillos porta-féretros / Sargrollen - Ref. / Art.-Nr. 31115: Balanza integrada / Integriertes Wägesystem



Ref. / Art.-Nr. 31026 - 31027



Ref. / Art.-Nr. 31126 - 31127

Carros Eléctricos Elektrischer Hubwagen

Carros provistos de un pistón eléctrico silencioso de 24 VCC (alrededor de 40 elevaciones) que garantizan un ascenso/descenso preciso y equipados con una batería. El comando con asa garantiza una seguridad complementaria en el uso. Está equipado opcionalmente con raíles guía de acero inoxidable para las camillas con ruedas o con 5 rodillos de PVC para las camillas con guías. 4 ruedas giratorias de 100 mm de diámetro, 2 de ellas con frenos - Rodamiento de precisión - Puede utilizarse entre -20°C y +60°C.

Die Hubwagen sind mit einem geräuscharmen 24-VDC-Elektrozylinder (ca. 40 Hube) für präzises Heben/Senken und einer Batterie ausgestattet. Die Steuerung am Handgriff sorgt für zusätzliche Sicherheit beim Manövrieren. Er ist wahlweise mit Edelstahl-Führungsschienen für Mulden mit Rädern oder 5 PVC-Rollen für Mulden mit Kufen ausgestattet. 4 Schwenkräder Durchmesser 100 mm, davon 2 mit Bremse - Präzisionslager - Einsetzbar zwischen -20°C und +60°C.

Carga útil Nutzlast	150 kg	Peso embalado Verpacktes Gewicht	120 kg
		Embalaje Abmessungen	2.100 x 750 x 1.200 mm

	REF. 31026	REF. 31027	REF. 31126	REF. 31127
L x An L x B	1.952 x 635 mm		1.749 x 635 mm	1.749 x 635 mm
Altura mínima Minimale Höhe	320 mm		375 mm	
Altura máxima Max. Höhe	1.840 mm		1.893 mm	
Peso Gewicht	100 kg		102 kg	
Acabado Ausführung	Acero revestido beige texturizado Strukturierter beige lackierter Stahl	Acero inoxidable Edelstahl	Acero revestido Lackierter Stahl	Acero inoxidable Edelstahl
Tipo de camillas Muldentyp	Sobre ruedas Auf Rollen		Camillas con guías Mulden mit Kufen	
Opciones compatibles* Kompatible Optionen*	Ref. / Art.-Nr. 31100 - Ref. / Art.-Nr. FPM0835 - Ref. 31115		Ref. / Art.-Nr. FPM0835 - Ref. / Art.-Nr. 31115	

* Opciones compatibles / kompatible Optionen P39/40: Ref. / Art.-Nr. 31100: Rodillos porta-féretros / Sargrollen - Ref. / Art.-Nr. FPM0835: Pedal de control / Fußbetätigung - Ref. / Art.-Nr. 31115: Balanza integrada Integriertes Wägesystem





Carro Elevador HR250 tipo "Bariátrico" Hubwagen HR250 Typ „Adipositas“

Especialmente diseñada para la manipulación de cuerpos bariátricos, este carro facilitará la transferencia de los cuerpos y/o féretros en el entorno funerario. Equipada con un sistema hidráulico con cilindros, una batería de 12 voltios y un contador de uso, garantiza un ascenso/descenso de precisión comandado por asas. 4 ruedas giratorias de 100 mm de diámetro, 2 de ellas con frenos - Rodamiento de precisión - Puede utilizarse entre -20°C y +60°C.

Dieser Wagen wurde speziell für die Handhabung von adipösen Körpern entwickelt und erleichtert die Überführung von Körpern und/oder Särgen in der Bestattungsumgebung. Ausgestattet mit einem Zylinder-Hydrauliksystem, einer 12-Volt-Batterie und einem Verbrauchsmesser sorgt er für eine präzise Auf-/Abwärtssteuerung mithilfe der Handgriffe. 4 Schwenkräder Durchmesser 100 mm, davon 2 mit Bremse - Präzisionslager - Einsetzbar zwischen -20°C und +60°C.

Carga útil Nutzlast	250 kg	Peso embalado Verpacktes Gewicht	230 kg
Peso Gewicht	210 kg	Embalaje Abmessungen	2.300 x 800 x 1.300 mm



Ref. / Art.-Nr. 31040 acero inoxidable / edelstahl



Ref. / Art.-Nr. 31140 acero inoxidable / edelstahl

	REF. 31040	REF. 31040 acero inoxidable/Edelstahl	REF. 31140	REF. 31140 acero inoxidable/Edelstahl
L x An L x B	2.140 x 670 mm		1.937 x 670 mm	
Altura mínima Minimale Höhe	320 mm		375 mm	
Altura máxima Max. Höhe	1.976 mm		2.031 mm	
Acabado Ausführung	Acero revestido Lackierter Stahl	Acero inoxidable 304 L Edelstahl 304 L	Acero revestido Lackierter Stahl	Acero inoxidable 304 L Edelstahl 304 L
Tipo de camillas Muldentyp	Con ruedas Auf Rollen		Con guías Zum Schieben	
Opciones compatibles* Kompatible Optionen*	Ref. / Art.-Nr. 31100 / Ref. / Art.-Nr. FPM0835 Ref. / Art.-Nr. 31115 / Ref. / Art.-Nr. 31116		Ref. / Art.-Nr. FPM0835 Ref. / Art.-Nr. 31115 / Ref. / Art.-Nr. 31116	

* Opciones compatibles / kompatible Optionen P39/40: Ref. / Art.-Nr. 31100: Rodillos porta-féretros / Sargrollen - Ref. / Art.-Nr. FPM0835: Pedal / Fußbetätigung - Ref. / Art.-Nr. 31115: Balanza integrada Integriertes Wägesystem - Ref. / Art.-Nr. 31116: Dirección asistida / Motorbetriebenes Führungssystem

Extras y Accesorios Optionen & Zubehör



Rodillos Porta-féretros Sargrollen

Equipo especialmente estudiado para ser adaptable a nuestra gama de carros elevadores con raíles. Fácil transferencia longitudinal de féretros de fondo plano en un transportador de rodillos. Juego de 5 rodillos de PVC fijados entre 2 tubos cuadrados de acero inoxidable 304 L colocados entre los raíles en caso de uso mixto (féretro/camilla), con sistema de bloqueo del féretro por alzamiento con mecanismo manual.

Ausrüstung, die speziell für die Anpassung an unser Angebot an Hubwagen mit Schienen entwickelt wurde. Einfacher Längstransport von Flachbodensärgen auf einem Rollenförderer. Satz von 5 PVC-Rollen, die zwischen 2 Edelstahl-Vierkantrohren 304 L befestigt sind, die ihrerseits zwischen den Schienen positioniert sind, für den Fall einer gemischten Verwendung (Sarg/Mulde) mit Sargverriegelungssystem durch manuellen Mechanismus.

REF. 31100

L x An 1.440 x 470 mm
L x B

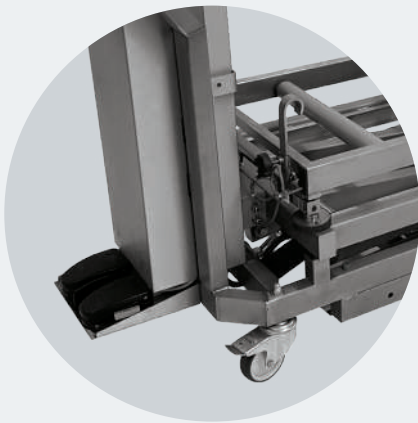

Pedal Fußschalter

Accesorio funcional que permite ajustar la altura del carro con solo pisar el pedal.

Funktionelles Zubehör, mit dem die Höhe des Wagens durch einfaches Betätigen des Pedals eingestellt werden kann.

REF. FPM0835

Plataforma de Rodamientos Deslizantes Porta-féretros Sargplattform mit Kugeln

Soporte concebido para equipar el carro HR350 o HR250 (ref. 31040 - 31041). Para manipulación del féretro, tanto lateral como longitudinal, perfectamente adaptado para el desplazamiento de féretros sobre la mesa de introducción de hornos de cremación. Plataforma provista de 20 rodamientos omnidireccionales (27 rodamientos para el modelo superior) para una manipulación óptima del féretro. También está equipada con deslizadores de teflón biselados y sistema de bloqueo del féretro por alzamiento con mecanismo manual.

Für den Krematoriumswagen HR350 oder HR250 (Art.-Nr. 31040 - 31041) vorgesehene Auflage. Der seitliche oder längsseitige Zugang ermöglicht die Überführung von Särgen auf alle Arten von Einschubtischen für Krematorien. Das Tablett ist mit 20 omnidirektionalen Kugeln ausgestattet (optionale große Ausführung mit 27-Kugel-Unterlage) für eine optimale Handhabung des Sarges. Außerdem ist er mit abgeschrägten Teflonkufen und einer manuell zu bedienenden Sargliftverriegelung ausgestattet.

REF. 31102

L x An 1.600 x 600 mm
L x B

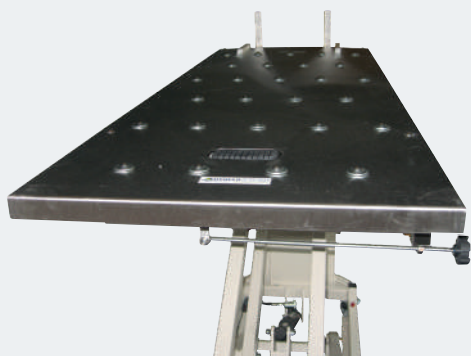

Plataforma de Rodamientos Deslizantes Porta-féretros con Rampa de Guía Sargplattform mit Kugeln und Führungsrampe

De concepción idéntica al 31102, pero equipada con un tope guía a la derecha o a la izquierda. Bloqueo del féretro mediante patines biselados de teflón.

Gleiche Ausführung wie 31102, jedoch mit einer Führungsschiene rechts oder links ausgestattet. Sarganschlag durch abgeschrägte Teflonkufen.

REF. 31102B

L x An
L x B 1.600 x 585 mm

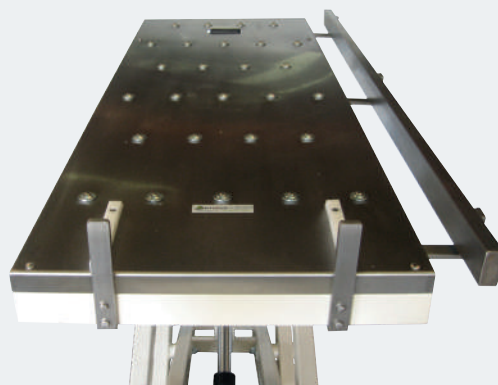

Dirección Asistida Motorizadoes Führungssystem

Equipado con asistencia constante durante la manipulación del carro. Accionado por un interruptor situado en la maneta, el sistema de guiado permite un fácil desplazamiento del carro.

Bietet eine nahtlose Unterstützung bei der Handhabung des Wagens. Aktiviert durch einen Schalter, der sich am Griff befindet, ermöglicht das Führungssystem ein einfaches Bewegen des Wagens.

REF. 31116



Balanza Integrada Integrierte Wiegeeinrichtung

Determina el peso de carga del carro elevador. Incorpora una pantalla táctil con visualización de datos programados por el usuario: pesaje, conteo y control +/- . Carcasa robusta, hermética y de fácil limpieza.

Ermittelt das Lastgewicht des Hubwagens. Ausgestattet mit einem Touchscreen mit Anzeige der vom Benutzer programmierten Daten: Wiegen, Zählen, Kontrollwägen. Robustes, wasserdichtes und leicht zu reinigendes Gehäuse.

REF. 31115



Mantenimiento Wartung

El mantenimiento regular de los equipos es indispensable para garantizar un funcionamiento prolongado. Las consignas son sencillas y se facilitan en el momento de la puesta en práctica del material.

HYGECO garantiza un servicio postventa de sus equipos y ofrece contratos de mantenimiento preventivo adaptados.

Eine regelmäßige Wartung der Geräte ist unerlässlich, um eine lange Lebensdauer zu gewährleisten. Eine einfache Bedienungsanleitung wird beim Aufstellen der Geräte mitgeliefert.

HYGECO bietet einen After Sales Service für seine Geräte und angepasste präventive und kurative Wartungsverträge an.



AirCare AirCare

Este sistema compacto de tratamiento del aire está especialmente adaptado a las cámaras mortuorias y a las instalaciones del laboratorio. Silencioso, es extremadamente eficiente gracias a su facilidad de instalación y a su avanzada tecnología, sea cual sea la configuración de las instalaciones. El aparato purifica, desinfecta y desodoriza sin intervención. Montado en la pared o en el techo, tiene un bajo consumo energético y requiere muy poco mantenimiento.

Dieses kompakte Luftbehandlungssystem ist besonders für Bestattungsräume und Laborräume geeignet. Es ist geräuschlos und dank seiner einfachen Installation und fortschrittlichen Technologie äußerst effizient, unabhängig von der Konfiguration der Räumlichkeiten. Das Gerät reinigt, desinfiziert und desodoriert ohne Benutzereingriff. Die optionale Wand- oder Deckenmontage ist energieeffizient und wartungsarm.

REF. 03706

L x An x Al 270 x 103 x 224 mm
L x B x H



Limpiador de Acero Inoxidable Edelstahl-Reiniger

Recomendado para todas las superficies de acero inoxidable y para asegurar la longevidad de los equipos.

Empfohlen für alle Edelstahloberflächen, um die Langlebigkeit der Geräte zu gewährleisten.

REF. FCG0058

Hygercide II Hygercid II

Desinfectante bactericida conforme a la norma NF EN 1040 y a la norma NF EN 1276 (tiempo de contacto 5 minutos a 20°C). La acción desinfectante está garantizada por amonios cuaternarios reforzados por alcoholes. Sistema "one-shot": se vacía por completo en una sola pulverización activada manualmente.

Bakterizides Desinfektionsmittel gemäß der Norm NF EN 1040 und der Norm NF EN 1276 (Kontaktzeit 5 Minuten bei 20°C). Die desinfizierende Wirkung wird durch quaternäre Ammoniumverbindungen, verstärkt durch Alkohole, erzielt. „One-Shot“-System: entleert sich vollständig in einem einzigen manuell ausgelösten Sprühstoß.



REF. 00473

Volumen	61 ml	Presentación	Caja de 12
Inhalt		Verpackung	Schachtel mit 12 Stück







Sala de Preparación Vorbereitungsraum

Precursor y líder en el campo de la tanatopraxia, HYGECO ofrece equipos e instrumental adaptados que permiten la intervención de los tanatopractores en condiciones óptimas. La calidad aportada a la elaboración de nuestra gama de fluidos y productos cosméticos es también una baza complementaria en un acabado de calidad.

Als Vorreiter und Marktführer auf dem Gebiet der Thanatopraxie bietet HYGECO spezielle Einrichtungen und Instrumente, die den Eingriff der Thanatopraktiker unter optimalen Bedingungen ermöglichen. Flüssigkeiten und kosmetische Produkte komplettieren unser Angebot an Sie, um einen qualitativ hochwertigen Service zu liefern.

Mesas de Autopsia

Vorbereitungstische und -wagen



Mesa BASIC

Vorbereitungstisch BASIC

Mesa de preparación ergonómica adaptada para su uso en la sala de preparación *post mortem*. Consiste en una bandeja curva de acero inoxidable con un desagüe y un tubo de PVC. Es desmontable y fácil de transportar en caso de necesidad. Sus dimensiones amplias garantizan un uso cómodo.

Opciones disponibles: cubo y tapa de acero inoxidable adaptadas a la manguera de evacuación.

Ergonomischer Vorbereitungstisch, geeignet für den Einsatz zur Vorbereitung für die Obduktion. Er besteht aus einer diagonal geprägten Edelstahlwanne mit Ablauf und einem PVC-Schlauch. Er kann bei Bedarf zerlegt und leicht transportiert werden. Seine ausreichenden Abmessungen garantieren einen komfortablen Einsatz.

Verfügbare Optionen: Eimer und Deckel aus Edelstahl, angepasst an den Ablaufschlauch.

REF. 33301-F-304

L x An x Al	2.050 x 750 x 850 mm
L x B x H	
Evacuación	50 mm
Abfluss	
Material	Acero inoxidable 304 L
Material	Edelstahl 304 L

Mesa BASIC con Ruedas

Vorbereitungstisch BASIC, fahrbar

Características idénticas al modelo ref. 33301-F equipado con 4 ruedas, 2 de ellas con frenos. Al igual que el modelo anterior, pueden añadirse equipos opcionales.

Identische Eigenschaften wie das Modell mit der Art.-Nr. 33301-F, ausgestattet mit 4 Rollen, davon 2 mit Feststellern. Wie das Vorgängermodell lassen sich Sonderausstattungen auswählen.

REF. 33401-F-304

L x An x Al	2.050 x 750 x 850 mm
L x B x H	
Evacuación	50 mm
Abfluss	
Material	Acero inoxidable 304 L
Material	Edelstahl 304 L

Opcional: Cubo con Soporte de Acero Inoxidable

Optional: Eimer und Halterung aus Edelstahl

REF. 60061

Mesa de Autopsia Telescópica Höhenverstellbarer Tisch

Una mesa de autopsia móvil con sistema de evacuación. Fabricada íntegramente en acero inoxidable 304 L con revestimiento Kevlar fonoabsorbente bajo la bandeja de trabajo, que reduce el ruido durante las operaciones. Pedal hidráulico montado en un chasis de acero inoxidable con 4 ruedas, dos de ellas con frenos.

Opcional: bandeja reclinable a 25° a cada lado.

Ein mobiler Autopsietisch mit Ablauf. Komplett aus Edelstahl 304 L mit einer schalldichten Kevlar-Beschichtung unter der Arbeitsplatte, die den Lärm während des Betriebs reduziert. Hydraulisches Pedal auf Edelstahlrahmen mit 4 Rädern, davon zwei mit Bremsen.

Optional: um 25° kippbare Leichenmulden auf jeder Seite.

REF. 33402

L x An	2.050 x 750 mm
L x B	
Altura	690 a 990 mm
Höhe	690 bis 990 mm
Capacidad de carga	220 kg
Tragfähigkeit	
Material	Acero inoxidable 304 L
Material	Edelstahl 304 L

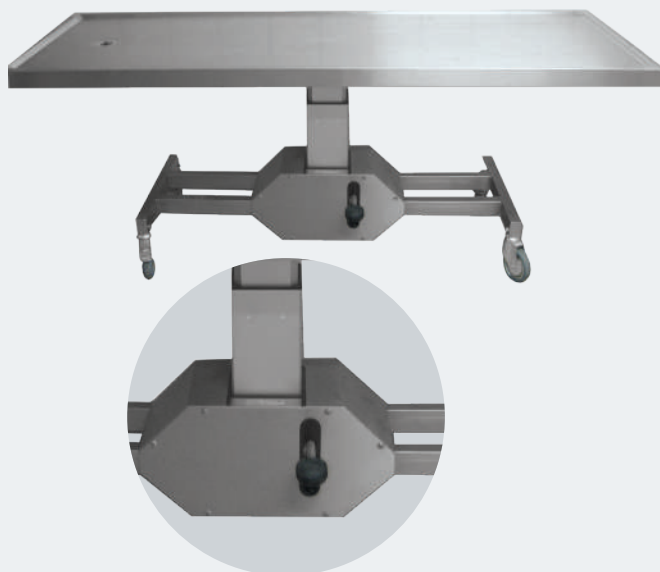

Mesa de Autopsia Telescópica con Seno Höhenverstellbarer Tisch mit Becken

Mesa de preparación móvil de altura variable con seno. Fabricada íntegramente en acero inoxidable con revestimiento Kevlar fonoabsorbente bajo la bandeja de trabajo, que reduce el ruido durante las operaciones. Apreciada por los usuarios por su maniobrabilidad en espacios reducidos.

Höhenverstellbarer, fahrbarer Vorbereitungstisch mit Becken. Komplett aus Edelstahl mit einer schalldichten Kevlar-Beschichtung unter der Arbeitsplatte, die die Geräusche während des Betriebs reduziert. Er wird von den Anwendern wegen seiner Wendigkeit auf engem Raum geschätzt.

REF. 33402-2

L x An	2.050 x 750 mm
L x B	
Altura	690 a 990 mm
Höhe	690 bis 990 mm
Capacidad de carga	220 kg
Tragfähigkeit	
Material	Acero inoxidable 304 L
Material	Edelstahl 304 L

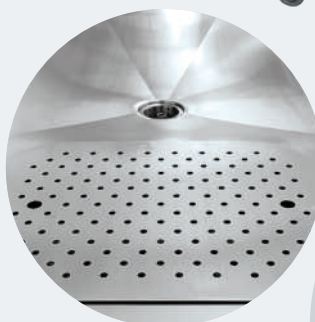

Mesa de Autopsia DELTA Tisch DELTA

Su diseño y fabricación la convierten en un modelo de referencia en el mercado funerario. Perfectamente adaptada tanto para el lavado como para la preparación del cuerpo. Completamente diseñada en acero inoxidable 304 L, su gran estabilidad está garantizada por seis patas, 4 de ellas con placas de fijación. Equipada con un seno con desagüe en un extremo de la mesa de trabajo con tapón de drenaje. Se suministra con una ducha con flexo de 3 m de largo y un grifo mezclador de agua caliente/fría, con mando de codo.

Opciones disponibles: rampa de agua para enjuague permanente de la bandeja con bordes redondeados - acabado en acero inoxidable 316 - versión móvil dotada de 4 ruedas con freno.

Sein Design und seine Herstellung machen ihn zu einem Referenzmodell auf dem Bestattungsmarkt. Perfekt geeignet sowohl zum Waschen als auch zur Vorbereitung der Körper. Komplett in Edelstahl 304 L ausgeführt, wird seine große Stabilität durch sechs Beine gewährleistet, von denen 4 mit Befestigungsplatten versehen sind. Ausgestattet mit einem Becken am Ende der Arbeitsplatte mit Ablaufstopfen. Zum Lieferumfang gehören eine Handbrause mit 3 m langem Schlauch und eine Warm-/Kaltwasser-Mischbatterie, Ellenbogenbedienung.

Verfügbare Optionen: permanente Spülung der Tischplatte mit abgerundeten Kanten - Ausführung in Edelstahl 316 - mobile Version mit 4 Rollen mit Bremse.



REF. 33316-F-304

L x An x Al L x B x H	2.600 x 850 x 850 mm
Cubeta L x An x Al Becken L x B x H	500 x 400 x 200 mm
Bandeja L x An x Al Becken L x B x H	1.950 x 660 x 80 mm
Material Material	Acero inoxidable 304 L Edelstahl 304 L

Mesa de Autopsia DELTA EVOLUTION II Tisch DELTA EVOLUTION II

Esta mesa de diseño decididamente moderno, de acero inoxidable 304 L, responde a la perfección a las exigencias de los servicios especializados como anatomía patológica o medicina legal. Elevada estabilidad garantizada por su columna central. Fácil circulación de los operarios. Posiciones de trabajo ergonómicas. Equipada con un sistema de enjuague permanente de la bandeja para una mejor higiene. Grifería: ducha con flexo de 3 m de largo. Grifo mezclador de agua caliente/fría. Opción disponible: acero inoxidable 316.

Dieser Tisch mit entschieden modernem Design, hergestellt aus Edelstahl 304 L, entspricht perfekt den Anforderungen der Bestattungsbranche. Hohe Stabilität durch den Mittelfuß. Hohe Bewegungsfreiheit der Bediener. Ergonomische Arbeitspositionen. Ausgestattet mit einer permanenten Sprinklerspülung der Tischplatte zur Verbesserung der Hygiene. Armaturen: Handbrause mit 3 m langem, flexiblem Schlauch. Mischbatterie Warmwasser / Kaltwasser. Verfügbare Option: Edelstahl 316.

REF. 33316A-F-304

L x An x Al L x B x H	2.600 x 850 x 850 mm
Peso Gewicht	120 kg
Material Material	Acero inoxidable 304 L Edelstahl 304 L



Soporte de Preparación Präpariertisch

Elemento especialmente diseñado para recibir las bandejas de las cámaras de conservación. Una vez que el cuerpo se haya colocado en las camillas (que también serán las bandejas de almacenamiento en las salas de conservación), simplemente se transferirá sobre el soporte sin restricciones con la ayuda del carro elevador. La higiene, la estabilidad, la ergonomía, la multifuncionalidad y la calidad de fabricación son sus principales bazas. De uso individual o doble, con o sin plato, este equipo es un material imprescindible en las salas de preparación del entorno funerario (cuarto de baño y sala de tanatopraxia).

Opciones disponibles: plato / ducha con flexo / grifo mezclador de AC/AF con control médico no manual / sistema de ventilación para conexión / tomas (corriente, HDMI, RJ45...) / interruptor.

Element, das speziell zur Aufnahme von Leichenmulden in Kühlzellen entwickelt wurde. Nachdem der Körper auf der Mulde platziert wurde (die ebenfalls als Einschübe in den Kühlräumen dienen), lässt er sich problemlos auf den Hubwagen transferieren. Dieses Modell zeichnet sich durch Hygiene, Stabilität, Ergonomie, Multifunktionalität und Fertigungsqualität aus. Einfach oder doppelt verwendbar, mit oder ohne Becken, ist diese Ausrüstung ein unverzichtbares Ausstattungsgstück für Präparationsräume im Bestattungsumfeld (Toilettenraum und Thanatopraxie-Behandlungsraum).

Verfügbare Optionen: Waschbecken / Duschkopf mit flexiblem Schlauch / EC/EF-Mischbatterie mit nicht manueller medizinischer Steuerung / anzuschließendes Lüftungssystem / Steckdosen (Strom, HDMI, RJ45...) / Lichtschalter.



Soporte de preparación
Unterstützung bei
der Präparation

REF. 80042

L x An x Al 1.500 x 700 x 800 mm
L x B x H

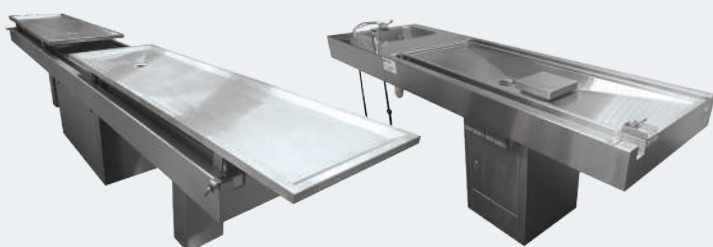

Soporte de Preparación Doble
Doppelte Präparationsunterstützung

REF. 80042B-F

L x An x Al 4.000 x 700 x 800 mm
L x B x H

Soporte de Preparación con Seno
Präparationsunterlage mit Becken

REF. 80042-F

L x An x Al 2.250 x 700 x 800 mm
L x B x H



Camilla para Soporte de Preparación Leichenmulde für Präpariertisch

Camilla fabricada íntegramente en acero inoxidable 304 L curvado con punta de diamante con tapón y desagüe. La camilla cuenta con 4 ruedas y dispone de 4 asas integradas.

Opción disponible: acero inoxidable 316.

Leichenmulde komplett aus Edelstahl 304 L mit gebogener Diamantspitze mit Abfluss und Stopfen. Die Leichenmulde ist mit 4 Rollen ausgestattet und hat 4 integrierte Griffe.

Verfügbare Option: Edelstahl 316.

REF. 80049A

L x An x Al 2.000 x 600 x 140 mm
L x B x H

Material Acero inoxidable 304 L
Material Edelstahl 304 L



**REF. 33352**

L x An L x B	2.600 x 850 mm
Altura mín./máx. Höhe min/max	750 / 1.050 mm
Cubeta L x An x Al Becken L x B x H	600 x 400 x 200 mm
Carga útil Nutzlast	250 kg
Alimentación eléctrica Stromversorgung	230 V 50 Hz
Material Material	Acero inoxidable 304 L Edelstahl 304 L

Mesa de Autopsia con Aspiración Inferior Tisch mit Absaugung

En un modelo de alta gama fabricado con materiales de calidad, esta mesa de preparación de cuerpos completa los equipos ofrecidos anteriormente. Tiene como finalidad responder a las normas actuales de higiene y seguridad, así como a las condiciones de trabajo. Su función de aspiración permite el tratamiento de los olores y las emanaciones de los productos de conservación de cuerpos en origen, su opción de elevación (mín. 750 mm y máx. 1050 mm) permite adaptar la altura de la bandeja a la morfología del usuario. Pileta de órganos con mezclador y cabezal de ducha de AC/AF con mando de codo y toma de corriente estanca de 230 V. (Conforme a las normativas de higiene y seguridad vigentes).

Opción disponible: bandeja de acero inoxidable 316.

Dieser aus hochwertigen Materialien gefertigte Vorbereitungstisch ist ein Spitzenmodell und vervollständigt die bisher angebotenen Produkte. Der Tisch ist so konzipiert, dass er den aktuellen Standards für Gesundheit, Sicherheit und Arbeitsbedingungen entspricht. Seine Absaugfunktion ermöglicht die Beseitigung von Gerüchen und Ausdünstungen der Körperkonservierungsmittel, seine Höhenverstellung (min. 750 mm, max. 1050 mm) erlaubt die Anpassung der Höhe des Tisches an die Bedürfnisse des Benutzers. Tiefgezogenes Becken mit Mischbatterie und KW/WW-Kniehebel-Brause und wasserdichter 230-V-Steckdose. (Entspricht den aktuellen Gesundheits- und Sicherheitsstandards).
Optional erhältlich: Leichenmulde aus 316er Edelstahl.



Carro para camillas con ruedas
Wagen für Mulden mit Rädern

REF. 32200

L x An x Al L x B x H	1.610 x 600 x 655 mm
Peso Gewicht	30 kg

Carro para camillas con guías
Wagen für Mulden mit Schienen

REF. 32201

L x An x Al L x B x H	1.480 x 510 x 600 mm
Peso Gewicht	30 kg

Carro de Presentación y Preparación Aufahrungs- und Vorbereitungswagen

Ligero y compacto, permite la preparación y presentación de los cuerpos a las familias utilizando las camillas de las cámaras de conservación. Construcción tubular de acero inoxidable 304 L. Juego de raíles, grosor 30/10 para camillas con ruedas o 5 rodillos para camillas con guía. Sistema de bloqueo de la camilla.

Opciones disponibles: cubo de recuperación de acero inoxidable - sistema reclinable por pistón.

Dieser leichte und kompakte Wagen ermöglicht die Vorbereitung und Aufahrung der Leichen für die Familien und ist für den Einsatz der Mulden aus den Kühlzellen vorgesehen. Rohrrahmen aus rostfreiem Stahl 304 L. Schienensatz, Stärke 30/10 für fahrbare Mulden oder 5 Rollen für Mulden mit Kufen. Mit Stoppvorrichtung für Mulde.
Verfügbare Optionen: Edelstahl-Auffangeimer - Kippsystem mit Gasdruckfeder.



Versión Reclinable con Pistón Kippbare Version mit Gasdruckfeder

REF. 34051

Carga útil Nutzlast	250 kg
Peso Gewicht	20,5 kg

Accesorios para Mesas de Autopsia

Zubehör für Vorbereitungstische und -wagen

Accesorios elaborados para facilitar el trabajo de los usuarios, que complementarán de manera funcional todas nuestras mesas de preparación.

Das Zubehör wurde entwickelt, um die Arbeit der Benutzer zu erleichtern, und ergänzt auf funktionelle Art und Weise alle unsere Vorbereitungstische.

Bandeja de Instrumentos

Instrumentenablage

Situada sobre el cuerpo para colocar los instrumentos cerca del operario. Compatible con toda nuestra gama de mesas y soportes.

Wird oberhalb des Körpers platziert, um die Instrumente in der Nähe des Bedieners zu platzieren. Kompatibel mit unserem gesamten Sortiment an Tischen und zugehörigen Einrichtungen.

Material Acero inoxidable 304 L
Material Edelstahl 304 L



Bandeja de Órganos e Instrumentos

Organtisch mit Instrumentenablage

Accesorio ergonómico que permite optimizar el trabajo de los usuarios, asegura una doble función de la bandeja de disección y la bandeja de instrumentos. Fácil de manejar a lo largo de la mesa de preparación. Compatible con toda nuestra gama de mesas y soportes.

Ergonomisches Zubehör, das die Arbeit des Anwenders optimiert und eine Doppelfunktion von Seziertablett und Instrumentenablage gewährleistet. Einfache Handhabung auf dem gesamten Vorbereitungstisch. Kompatibel mit unserem gesamten Sortiment an Tischen und zugehörigen Einrichtungen.

Material Acero inoxidable 304 L
Material Edelstahl 304 L





Reposacabezas "6 posiciones" Kopfstütze „6 Positionen“

Normalmente utilizada para el apoyo de la cabeza, también está adaptada para la elevación de brazos o piernas.

Wird häufig zur Kopfstütze verwendet, eignet sich aber auch zum Anheben der Arme oder Beine.

REF. 03421

Peso	240 g
Gewicht	
Material	HDPE reciclado
Material	Recycliertes HDPE



Soporte para Cuello Nackenstütze

Especialmente diseñado para colocarse bajo la nuca.

Speziell entwickelt, um unter dem Nacken positioniert zu werden.

REF. 80534

L x An x Al	380 x 150 x 150 mm
L x B x H	
Material	Acero inoxidable
Material	Edelstahl



Reposacabezas Kopfstütze

Facilita la sujeción de la cabeza durante la preparación. Compatible con toda nuestra gama de mesas y soportes.

Erleichtert das Halten des Kopfes während der Präparation. Kompatibel mit unserem gesamten Sortiment an Tischen und zugehörigen Einrichtungen.

L x An x Al	770 x 100 x 120 mm
L x B x H	
Material	Acero inoxidable
Material	Edelstahl



Juego de 3 Soportes de Cuerpo Satz mit 3 Körpauflagen

Permite elevar el cuerpo y facilita el drenaje de fluidos al desagüe. Compatible con toda nuestra gama de mesas y soportes.

Ermöglicht das Anheben des Körpers und erleichtert den Durchfluss von Flüssigkeiten zum Abfluss. Kompatibel mit unserem gesamten Sortiment an Tischen und zugehörigen Einrichtungen.

L x An x Al	770 x 100 x 30 mm
L x B x H	
Material	Acero inoxidable
Material	Edelstahl

Triturador Abfallzerkleinerer

Aparato silencioso y eficiente, diseñado para destruir los desechos y residuos en la sala de autopsias. Se adapta a nuestras mesas de autopsias con sistema de aspiración. Puesta en funcionamiento mediante interruptor neumático. Tensión: 220 / 240 V. CV: 1/2 CV.

Leises und effizientes Gerät zur Vernichtung von Abfällen und Rückständen im Autopsieraum. Passt auf unsere Autopsietische mit Absaugung. Inbetriebnahme durch pneumatischen Schalter. Spannung: 220 / 240 V. PS: 1/2 PS.

REF. 34121

Al x D 375 x 200 mm
H x T



Hidroaspirador con Cuello de Cisne Hydro-Aspirator mit Schwanenhals

Opción que debe preverse en el momento de realizar el pedido debido a las adaptaciones estructurales que implica.

Eine Option, die zum Zeitpunkt der Bestellung wegen der damit verbundenen technischen Anpassungen vorgesehen werden muss.

REF. 33316B



Hidroaspirador Hydro-Aspirator

Aparato de alto rendimiento que combina una gran robustez con una fácil manipulación. Construcción en latón cromado, totalmente desmontable. Roscado estándar para su conexión a una grifería de 15 x 21. Flujo reversible mediante accionamiento de la palanca para puesta en depresión o limpieza de los tubos tras la aspiración. Ventanilla de control.

Ein leistungsstarkes Gerät, das große Robustheit mit einfacher Handhabung kombiniert. Verchromte Messingkonstruktion, komplett zerlegbar. Standard-Gewinde zum Anschluss an 15 x 21-Rohranschlüsse. Umkehrbare Durchflussmenge durch Hebelbewegung zum Absaugen oder Reinigen der Leitung nach dem Saugen. Kontrollfenster.

REF. 03243

Longitud 180 mm
Länge



Cubo Eimer

Cubo de acero inoxidable con soporte con 4 ruedas giratorias.

Edelstahleimer mit Stütze und 4 Lenkrollen.

REF. 60060

Capacidad 15 litros
Inhalt 15 Liter



Mobiliario de Acero Inoxidable Edelstahlmöbel

Gama de elementos y mobiliario completamente de acero inoxidable desarrollados para complementar funcionalmente los equipos de laboratorio. Muebles y bancos, armarios altos y bajos, sobre ruedas o apoyados entre sí, así como una completa selección de estanterías y estantes que permiten una organización óptima de los productos de mantenimiento e higiene. Eine Reihe von Edelstahlmöbeln, Edelstahlmöbeln, welche als funktionelle Ergänzung zu Laboreinrichtungen entwickelt wurden. Möbel und Bänke, hohe und niedrige Schränke, auf Rollen oder aneinander gelehnt, sowie eine komplette Auswahl an Regalen und Ablagen ermöglichen eine optimale Lagerung von Reinigungs- und Hygieneprodukten.



Mesilla Móvil de Instrumental Fahrbarer Instrumentenwagen

Esta mesilla íntegramente de acero inoxidable es muy apreciada por el personal que practica autopsias o realiza tratamientos de conservación. La superficie de trabajo permite colocar todo el instrumental necesario.

Dieser kleine, komplett aus Edelstahl gefertigte Wagen wird von den Mitarbeitern, die Autopsien oder Einbalsamierungen durchführen, sehr geschätzt. Die Arbeitsfläche ermöglicht die Platzierung aller notwendigen Messgeräte.

REF. 34010

L x An 800 x 600 mm
L x B

Material Acero inoxidable 304 L
Material Edelstahl 304 L



Mueble Bajo Unterschrank mit Aufkantung

Mueble bajo de almacenamiento con protector contra salpicaduras. Vació sanitario trasero. Ergonomía: bordes biselados. Seguridad: acabado con surcos aplastados y puertas correderas suspendidas.

Niedriger Lagerschrank mit Aufkantung. Rückseitiger Luftraum. Ergonomie: Abgeschrägte Seiten. Sicherheit: Abgerundete Kanten und abgehängte Schiebetüren.

REF. 80083

L x An x Al 1.200 x 600 x 900 mm
L x B x H

Material Acero inoxidable 304 L
Material Edelstahl 304 L

Mueble Bajo con Seno

Unterschrank mit Becken

Parte superior de acero inoxidable 304L con bordes antigoteo y protector contra salpicaduras en la parte trasera. Lateral con bordes rectos, con una inclinación de 40 mm. Vacío sanitario trasero para el paso de las reservas de fontanería. Grifería con palanca médica y ducha con flexo de 3 metros.

304L-Edelstahlplatte mit Antitropfkanten und Aufkantung. Gerade Kante, 40 mm abgesenkt. Rückseitiger Luftraum für den Durchgang von Rohranschlüssen. Medizinische Hebelarmatur und Handbrause mit 3-Meter-Schlauch.

REF. 40090G

L x An x Al 1.200 x 600 x 900 mm
L x B x H

Material Acero inoxidable 304 L
Material Edelstahl 304 L



Mueble Alto

Hängeschränk

Mueble mural: puertas correderas suspendidas con asas integradas y sin raíles inferiores para evitar cualquier depósito. Ergonomía: bordes biselados que refuerzan la rigidez de las paredes laterales.

Wandmöbel: Abgehängte Schiebetüren mit integrierten Griffen und ohne Bodenschienen zur Vermeidung von Ablagerungen. Ergonomie: Abgeschrägte Seiten, um die Stabilität der Seitenwände zu verstärken.

REF. 40001A

L x An x Al 1.200 x 407 x 700 mm
L x B x H

Material Acero inoxidable 304 L
Material Edelstahl 304 L



Armario de Almacenamiento

Edelstahl-Lagerschränk

Armario alto con puerta. Anchos disponibles: 600 mm y 1.000 mm. Puerta abatible forrada para una mejor estabilidad y rigidez del conjunto. Estanterías de altura ajustable. Ruedas disponibles únicamente para el modelo de 1000 mm.

Hochschrank mit Tür. Erhältlich in den Breiten 600 mm und 1.000 mm. Doppelgelenktür für bessere Stabilität. Höhenverstellbare Einlegeböden. Rollen sind nur für das Modell 1000 mm erhältlich.

REF. 40003

L x An x Al 1.200 x 600 x 1.935 mm
L x B x H

Material Acero inoxidable 304 L
Material Edelstahl 304 L





Unidad de Lavado con Seno Simple Einzelwaschbecken

Elemento desarrollado para complementar funcionalmente el equipo de la sala de preparación *post mortem*. La unidad de lavado con seno simple está equipada con protector contra salpicaduras en la parte posterior y con una tapa embutida de acero inoxidable 18/10 que permite el lavado. Sus bordes antigoteo y su desagüe con tapón de rebosadero garantizan la máxima seguridad del operario. Muy fácil de usar con su mezclador con mando de codo de AC/AF y ducha con flexo de 3 metros.

Dieses Element wurde entwickelt, um die Ausstattung des Obduktionsvorbereitungsraumes funktional zu ergänzen. Das Einzelwaschbecken ist mit einer Aufkantung und einer tiefgezogenen 18/10-Edelstahlplatte für die Körperwäsche ausgestattet. Die Kanten mit Tropfwasserschutz und die Wanne mit Standrohrventil bieten maximalen Schutz des Benutzers. Mit dem KW/WW-Kniehebelsmischer und einer 3 Meter langen, flexiblen Handbrause sehr einfach zu bedienen.

REF. 80021

L x An x Al	600/700 x 600 x 630 mm
L x B x H	
Material	Acero inoxidable 18/10
Material	Edelstahl 18/10



Unidad de Lavado - Drenaje "superior" Wasch- und Abtropfeinheit „Privileg“

Modelo equipado con 3 cajones, 2 de los cuales tienen una bandeja de acero inoxidable extraíble para la instrumentación y un cajón con ruedas en la parte inferior para almacenamiento. La superficie de lavado está equipada con bordes antigoteo y protector contra salpicaduras en la parte posterior.

Modell ausgestattet mit 3 Schubladen, davon 2 mit einer herausnehmbaren Edelstahlwanne zur Ablage von Instrumenten und einer Schublade auf Rollen im unteren Teil zur Aufbewahrung. Die Waschfläche ist mit Antitropfkanten und einer Aufkantung ausgestattet.

REF. 80009

L x An x Al	600 x 1.600 x 850 mm
L x B x H	
Material	Acero inoxidable 304 L
Material	Edelstahl 304 L



Unidad de Lavado - Drenaje "estándar" Waschmöbel mit „Standard“-Drainage

Las mismas características que el modelo anterior sin almacenamiento.

Gleiche Ausstattung wie das Vorgängermodell ohne Aufbewahrungsmöglichkeit.

REF. 34111

L x An x Al	600 x 1.600 x 850 mm
L x B x H	
Material	Acero inoxidable 304 L
Material	Edelstahl 304 L

Unidad de Lavado - Drenaje "básica" Waschmöbel mit „Basic“-Drainage

Unidad de lavado especialmente adaptada a los pequeños espacios.

Dieses Modell eignet sich besonders für kleine Flächen.

REF. 60111

L x An x Al	400 x 1.000 x 850 mm
L x B x H	
Material	Acero inoxidable 304 L
Material	Edelstahl 304 L



Lavamanos Waschtisch

Completamente hecho de acero inoxidable 304L con protector contra salpicaduras y válvula antirretorno. Mando en rodilla.

Vollständig aus Edelstahl 304L mit Aufkantung und Kniehebelarmatur. Rückschlagklappe.

REF. 40200A

L x An x Al	385 x 352 x 510 mm
L x B x H	
Material	Acero inoxidable 304 L
Material	Edelstahl 304 L



Posibilidad de Solución a Medida Maßgeschneiderte Lösungen möglich

Dimensiones estándar disponibles: 1.000, 1.200, 1.400, 1.600, 1.800 y 2.000 mm.

Un equipo de diseño a su disposición para realizar una implantación adaptada a las dimensiones de los locales, optimizando las condiciones de trabajo del operario.

Posibilidad de diseñar solución a medida.

Standardgrößen verfügbar: 1.000, 1.200, 1.400, 1.600, 1.800 und 2.000 mm.

Unser Planungsbüro steht Ihnen für den Entwurf einer an die Abmessungen Ihrer Räumlichkeiten angepassten Einrichtung zur Verfügung, um die Arbeitsbedingungen des Bedieners zu optimieren.

Maßgeschneiderte Lösungen möglich.



Tratamiento de Agua/Aire/Suelo Wasser-/Luft-/Bodenreinigung



Planta de Tratamiento de Efluentes Abwasserbehandlungsanlage

En el marco del funcionamiento de una sala de preparación *post mortem*, HYGECO propone una solución de tratamientos de aguas, los cuales contienen sustancias orgánicas y químicas con alto riesgo de infecciones. Especialmente diseñado para las morgues y salas de autopsias, el sistema trata todas las aguas contaminadas de manera global, de conformidad con las normativas europeas vigentes, y permite su desemboque en la red urbana sin ningún riesgo para la salud o el medio ambiente.

Im Rahmen des Betriebs eines Vorbereitungsraums für die Obduktion bietet HYGECO eine Lösung für die Behandlung von Abwässern, die organische und chemische Stoffe mit einem hohen Infektionsrisiko enthalten. Speziell für Leichenhallen und Autopsieräume entwickelt, behandelt das System alle kontaminierten Abwässer als Ganzes in Übereinstimmung mit den geltenden europäischen Normen und ermöglicht die Einleitung in das städtische Netz ohne Gesundheits- oder Umweltrisiko.

REF. 40065

L x An x Al 1.205 x 1.250 x 1400 mm
L x B x H



Purificador de Aire Luftreiniger

El purificador de aire o la célula de filtración es un equipo obligatorio en las salas de preparación de difuntos, tanto en la cámara funeraria como en la cámara mortuoria. Debe garantizar una renovación del aire de al menos 4 volúmenes/hora durante el tiempo de preparación y estar equipado con una salida en la base. El aire descargado al exterior del edificio es tratado previamente por un filtro de absorción y desodorización. HYGECO ha reunido una gama de varios modelos para cumplir con las normas vigentes.

Luftreiniger oder die Filterzellen sind in Vorbereitungsräumen für Verstorbene sowohl in Beerdigungsinstituten als auch in der Leichenhalle gesetzlich vorgeschrieben. Diese Geräte müssen einen Luftaustausch von mindestens 4 Volumen/Stunde während der Vorbereitungszeit gewährleisten und mit einem niedrigen Auslass ausgestattet sein. Die aus dem Gebäude austretende Luft wird durch einen absorbierenden und desodorierenden Filter vorbehandelt. HYGECO hat eine Reihe von verschiedenen Modellen zusammengestellt, um die geltenden Normen zu erfüllen.

Monoblock 400 m³/h
Monoblock 400m³/h

REF. 00554

Monoblock 600 m³/h
Monoblock 600m³/h

REF. 00558

Remoto 400 m³/h
Versatz 400m³/h

REF. 00555

Purificador de Aire Eolis

Eolis Luftreiniger

Con el fin de proteger a los profesionales de la tanatopraxia y del entorno funerario, HYGECO ofrece un purificador de aire que integra filtros y tecnologías especialmente diseñadas para esta profesión. Eolis Air Manager contribuye así al confort y bienestar de los profesionales de la funeraria, permitiéndoles operar en un espacio de trabajo sano y purificado respecto a los COV (formol,...) y olores persistentes que contaminan su entorno cotidiano.

Zum Schutz von Thanatopraxie- und Bestattungsfachleuten bietet HYGECO einen Luftreiniger an, der speziell für diese Berufsgruppe entwickelte Filter und Technologien integriert. Eolis Air Manager trägt somit zum Komfort und zum Wohlbefinden von Bestattungsfachleuten bei, indem es ihnen ermöglicht, in einem gesunden Arbeitsbereich zu arbeiten, der von VOCs (Formaldehyd...) und hartnäckigen Gerüchen befreit ist, die ihr tägliches Leben belasten.



Purificador de aire Eolis 600
Luftreiniger Eolis 600

REF. 03810

L x An x Al
L x B x H 230 x 385 x 505 mm

Superficie máxima tratada
Maximal behandelte Fläche 60 m²

Caudal máximo de aire (m³/h)
Max. Luftdurchsatz (m³/h) 500

Nivel de ruido mín./máx. (dB)
Geräuschpegel min/max (dB) 18-52

Velocidad de ventilación
Lüfterdrehzahl 5

Absorción de potencia mín./máx. (W)
Min/max Leistungsaufnahme (W) 13-60/65

Purificador de aire Eolis 600S ⁽¹⁾
Luftreiniger Eolis 600S ⁽¹⁾

REF. 03800

Purificador de aire Eolis 1200
Luftreiniger Eolis 1 200

REF. 03830

L x An x Al
L x B x H 240 x 395 x 705 mm

Superficie máxima tratada
Maximal behandelte Fläche 120 m²

Caudal máximo de aire (m³/h)
Max. Luftdurchsatz (m³/h) 850

Nivel de ruido mín./máx. (dB)
Geräuschpegel min/max (dB) 18-59

Velocidad de ventilación
Lüfterdrehzahl 5

Absorción de potencia mín./máx. (W)
Min/max Leistungsaufnahme (W) 16-75/80

Purificador de aire Eolis 1 200S ⁽¹⁾
Luftreiniger Eolis 1 200S ⁽¹⁾

REF. 03820

Prefiltro Eolis

Eolis Vorfilter

Compatible con Eolis 600 y 600S
Kompatibel mit Eolis 600 und 600S

REF. 03816

Compatible con Eolis 1200 y 1200S
Kompatibel mit Eolis 1200 und 1200S

REF. 03826

Filtro Eolis HEPA

Eolis HEPA-Filter

Compatible con Eolis 600 y 600S.
Kompatibel mit Eolis 600 und 600S.

REF. 03815

Compatible con Eolis 1200 y 1200S.
Kompatibel mit Eolis 1200 und 1200S.

REF. 03825



(1) Tratamiento de fondo con oxígeno activo
(1) Aktivsauerstoff-Hintergrundbehandlung

Nebulizador Aerosept Ultra 150 - 2 l

Aerosept Ultra Vernebler 150 - 2 l

Nebulizador autónomo y totalmente automático para la desinfección por vía aérea en el entorno funerario. Aerosept Ultra 150 cuenta con 2 modos de funcionamiento:

- "manual" para el acceso a la información esencial,
- "remoto" con control por tableta o smartphone que da acceso a todas las opciones.

Práctico, ergonómico y portátil, Aerosept Ultra 150 es adecuado para el tratamiento de piezas de hasta 150 m³.

Ventajas: trazabilidad en medios digitales, facilidad de uso, mantenimiento sencillo y bomba de fácil acceso.

Autonomer und vollautomatischer Vernebler für die Luftdesinfektion in der Bestattungsumgebung. Aerosept Ultra 150 bietet 2 Betriebsmodi:

- „manueller“ Modus für den Zugriff auf wesentliche Informationen,
- „verbunden“ mit Tablet- oder Smartphone-Steuerung für den Zugriff auf alle Optionen.

Praktisch, ergonomisch und tragbar, ist Aerosept Ultra 150 für die Behandlung von Räumen mit einem Volumen von bis zu 150m³aktiv.

Vorteile: Rückverfolgbarkeit auf digitalen Medien, leichte Bedienbarkeit, einfache Wartung, leicht zugängliche Pumpe.



REF. 03682

Capacidad de reserva Leistungsreserve	Bidón de 2 l 2 l Kanister
Flujo nominal Nenndurchflussmenge	Aprox. 0,7 l/h Ca. 0,7 l/h
Alimentación Spannungsversorgung	100-240 V (± 10 %) - 50/60 HZ - 32 W.

Aseptanios AD*

Aseptanios AD*

Recomendado para la desinfección por vía aérea de superficies y dispositivos funerarios previamente limpiados, Aseptanios AD se utiliza en el difusor Aerosept Ultra 150, sin presencia humana.

Producto listo para usar a base de ácido peracético para el control de la corrosión, es eficaz al cabo de 30 minutos, no deja rastros al secarse ni película grasa en las superficies después de la pulverización.

Aseptanios AD no contiene aldehído ni metales pesados.

Aseptanios AD wird für die Luftdesinfektion von zuvor gereinigten Flächen und Bestattungsgeräten empfohlen. Es wird im Aerosept Ultra 150 Diffusor ohne menschliche Anwesenheit verwendet.

Gebrauchsfertiges Produkt auf Basis von Peressigsäure zur Korrosionsbekämpfung, es ist ab 30 Minuten wirksam, hinterlässt beim Trocknen keine Spuren und nach der Vernebelung keinen Fettfilm auf den Oberflächen. Aseptanios AD enthält keine Aldehyde oder Schwermetalle.



REF. 03681

Volumen	2 l
Inhalt	2 l

* Véanse las normas relativas a este producto en el anexo de la página 130

* Siehe produktrelevante Normen im Anhang auf Seite 130

Central de Higiene Hygienezentrale

Para el mantenimiento, la limpieza y la desinfección de las salas de preparación, así como de las salas de conservación. Este sistema permite una dosificación proporcional de los desinfectantes, sin necesidad de electricidad. Dosificación precisa independiente de las fluctuaciones de flujo o de presión. Juego de pulverización compuesto por un kit de manguera reforzada (20 m) + pistola + soporte de manguera. Para su uso con el desinfectante Surfanios ref. 03630B.

Für die Wartung, Reinigung und Desinfektion der Präparationsräume sowie der Konservierungsräume. Dieses System ermöglicht eine proportionale Dosierung von Desinfektionsmitteln ohne das hierfür eine Stromverbindung nötig ist. Präzise Dosierung unabhängig von Durchfluss- oder Druckschwankungen. Sprühset bestehend aus einem verstärkten Schlauchsatz (20 m) + Pistole + Schlauchhalter. Zur Verwendung mit dem Desinfektionsmittel Surfanios Art.-Nr. 03630B.

REF. 34007

L x An x Al 270 x 95 x 370 mm
L x B x H



Manguera Retráctil Automática Automatischer Schlauchaufroller

Montaje mural. Placa de fijación giratoria. Alimentación M 1/2". Temperatura máxima de uso: 70°C. Con preventor de reflujo anticontaminación y pistola de gatillo antichoque con chorro ajustable.

Zur Wandmontage. Schwenkbare Montageplatte. Für Wasseranschlüsse mit M 1/2". Maximale Betriebstemperatur: 70°C. Mit Rückstoßventil und stoßfester Abzugspistole mit einstellbarem Strahl.

REF. FPM 1010

L x An x Al 186 x 460 x 450 mm
L x B x H

Longitud de la manguera 15 m
Schlauchlänge

Peso 15 kg
Gewicht

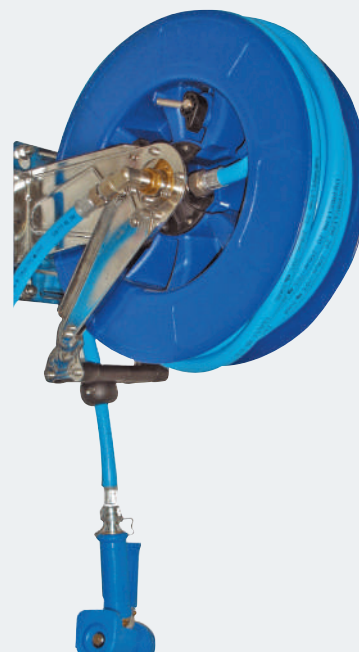

Maletines de Tanatopraxia Thanatopraxiekoffer



Maletín de Almacenamiento de Acero Inoxidable

Aufbewahrungsbox aus Edelstahl

Maletín de acero inoxidable diseñado para el almacenamiento de instrumental o agujas de la gama HYGECO. Disponible en dos tamaños.

Edelstahlkoffer für die Aufbewahrung von Instrumenten oder Nadeln der HYGECO-Reihe. Erhältlich in zwei Größen.

REF. 35520

REF. 35521

L x An x Al 300 x 160 x 65 mm
L x B x H

L x An x Al 330 x 180 x 80 mm
L x B x H

Maletín de Tanatopraxia de PVC* Thanatopraxie-Koffer aus PVC*

Maletines diseñados para contener el equipo estándar del tanatopraxia. Almacenamiento interno compuesto por cajones para instrumentos y compartimentos para botellas y fluidos. Acabado interior plastificado en negro. Acabado exterior de láminas de PVC negro, ángulos de aluminio ligero protectores. Mango de plástico negro. Estos modelos de acabado elegante y robusto han sido diseñados para resistir todo tipo de manipulación, incluso las más agresivas.

Koffer zur Aufnahme der Standardausrüstung von Thanatopraktikern. Interner Stauraum bestehend aus Schubladen für Instrumente und Trennwänden für Flaschen und Flüssigkeiten. Schwarz kunststoffbeschichtetes Interieur. Außenausführung schwarze PVC-Platten, leichte stoßfeste Aluminiumwinkel. Schwarzer Kunststoffgriff. Diese Modelle haben eine elegante und robuste Verarbeitung und sind so konstruiert, dass sie auch aggressiver Handhabung standhalten.



Maletín de inyección
Spezialkoffer für Injektionen

REF. 03481

L x An x Al 550 x 200 x 400 mm
L x B x H

Material PVC
Material PVC



Maletín de aspiración
Spezialkoffer für Absaugungen

REF. 03482

L x An x Al 550 x 200 x 400 mm
L x B x H

Material PVC
Material PVC

* Véanse las normas relativas a este producto en el anexo de la página 131

* Siehe produktrelevante Normen im Anhang auf Seite 131

Maletín de Tanatopraxia de Cuero Thanatopraxie-Etui aus Leder

Fabricados en cuero, con acabado de "grano de polvo", los maletines de tanatopraxia están totalmente forrados para evitar cualquier deformación. Ambos modelos de maletín están equipados con un amplio espacio de almacenamiento para dar cabida a cada instrumento. El interior está protegido por un revestimiento de "TEXTON" que permite la limpieza y desinfección sin dañar el cuero. Las esquinas y los mangos están reforzados para su protección.

Die Thanatopraxie-Etuis sind aus Leder mit „Staubkorn“-Finish gefertigt und vollständig gefüttert, um Verformungen zu vermeiden. Beide Koffermodelle bieten viel Stauraum für jedes Instrument. Der Innenraum ist durch eine „TEXTON“-Beschichtung geschützt, die eine Reinigung und Desinfektion ermöglicht, ohne das Leder zu beschädigen. Ecken und Griffe sind verstärkt, um eine intensive Nutzung zu ermöglichen.

MALETÍN DE ASPIRACIÓN / KOFFER FÜR ABSAUGUNGEN

Maletín de aspiración especialmente diseñado para contener todos los recipientes de aspiración utilizados en el mercado.

Absaugkoffer speziell für die Aufnahme aller auf dem Markt befindlichen Absaugbehälter.

MALETÍN DE INYECCIÓN / KOFFER FÜR INJEKTIONEN

Modelo equipado con un espacio reservado para el recipiente de inyección lo suficientemente grande como para acomodar asimismo un recipiente de aspiración y botellas de fluidos. Funda integrada, especialmente diseñada para un almacenamiento totalmente seguro de los tubos de punción.

Modell mit einem Platz für den Injektionsbehälter, der groß genug ist, um einen Saugbehälter und Flaschen mit Flüssigkeiten aufzunehmen. Integrierte Schutzhülle speziell für die sichere Aufbewahrung von Punktionsschläuchen.

REF. 03483

L x An x Al	450 x 270 x 420 mm
L x B x H	
Material	Cuero
Material	Leder

Estuche para la Bomba Eléctrica 03220A y 03320B Koffer für elektrische Pumpe 03220A und 03320B

Estuche de cuero especialmente diseñado para el transporte de la bomba eléctrica portátil 03220A o 03220B.
Correa de cuero para llevarlo como bandolera.

Ledertasche speziell für den Transport der tragbaren elektrischen Pumpe 03220A oder 03220B.

Lederriemen zum Tragen über der Schulter.

REF. 03487

L x An x Al	250 x 180 x 190 mm
L x B x H	
Peso	1,8 kg
Gewicht	
Material	Cuero
Material	Leder



REF. 03484

L x An x Al	450 x 270 x 370 mm
L x B x H	
Material	Cuero
Material	Leder



Equipos de Protección Individual Schutzausrüstung für Thanatopraktiker



Talla S (6-7)	Talla M (7-8)	Talla L (8-9)
Größe S (6-7)	Größe M (7-8)	Größe L (8-9)
REF. 03493-S	REF. 03493	REF. 03494

Presentación	Caja de 100
Verpackung	Schachtel mit 100 Stück



Guantes de Nitrilo sin Polvo Untersuchungshandschuh aus Nitril fino

Guantes de examen de nitrilo sin polvo, no estéril, ambidiestro, con las puntas de los dedos ásperas y el puño enrollado. Cuenta con un revestimiento interior tratado por cloración, que permite colocarlo y retirarlo fácilmente. Conforme a las normativas europeas EN 455-1, 455-2, 455-3, 455-4 y EN 374-1, 374-2 y 374-3.

Puderfreier, unsteriler, beidhändiger Nitril-Untersuchungshandschuh mit aufgerauten Fingerspitzen und gerollter Stulpe. Mit chloriertem Innenfutter für einfaches An- und Ausziehen. Entspricht den Europäischen Normen EN 455-1, 455-2, 455-3, 455-4 und EN 374-1, 374-2, 374-3.

Talla S (6-7)	Talla M (7-8)	Talla L (8-9)
Größe S (6-7)	Größe M (7-8)	Größe L (8-9)
REF. 03475	REF. 03476	REF. 03477

Presentación	Caja de 150
Verpackung	Schachtel mit 150 Stück

Guantes de látex sin Polvo Puderfreier Latex-Handschuh

Guantes de látex sin polvo, ambidiestro, superficie rugosa y puño enrollado. Cuenta con una superficie texturizada en los dedos e incorpora un tratamiento de doble cloración, que permite colocarlo y retirarlo fácilmente. Conforme a las normativas europeas EN 455-1, 455-2, 455-3 y 455-4.

Puderfreier Latex-Untersuchungshandschuh, beidhändig, raue Oberfläche, gerollte Stulpe. Er hat eine fingerstrukturierte Oberfläche und eine doppelte Chlorierung für einfaches An- und Ausziehen. Entspricht den Europäischen Normen EN 455-1, 455-2, 455-3, 455-4.

Visera de Protección Gesichtsschutz

Protector facial compuesto de una pantalla ligera de 180° de policarbonato. Ajustable mediante banda elástica y provisto de una banda antitranspiración. Certificación CE según NF EN 166.

Gesichtsschutz bestehend aus einem leichten 180°-Polycarbonatschild. Einstellbar durch ein elastisches Kopfband und versehen mit einem Anti-Schweiß-Band CE-Zertifizierung nach NF EN 166.

REF. 03491

Gafas Protectoras Esterilizables Sterilisierbare Schutzbrillen und Masken

Gafas panorámicas de alto rendimiento esterilizables por autoclave y por óxido de etileno. Lentes de policarbonato que permiten una calidad óptica perfecta. Cinta de silicona ajustable y montura termoplástica. Máscara ventilada que evita la formación de vaho.

Conforme a las disposiciones de la Directiva 89/689/CE y la normativa EN 166: 2004.

Hochleistungs-Schutzbrille/Maske sterilisierbar durch Autoklav und Ethylenoxid. Okular aus Polycarbonat für eine perfekte optische Qualität. Verstellbares Silikon-Kopfband, thermoplastischer Rahmen. Belüftete Maske, um ein Beschlagen zu verhindern.

Entspricht den Bestimmungen der Richtlinie 89/689/EG und der Norm EN 166: 2004.

REF. 03492



Gafas de Protección Schutzbrille

Ultraligeras y antirayaduras, protegen de los impactos. Las carcasas laterales ventiladas permiten llevar gafas correctoras debajo. Lentes de policarbonato con montura de nylon. Conforme a la normativa europea EN 166 170.

Ultraleicht und kratz- und stoßfest. Belüftete Seitenschalen ermöglichen das Tragen einer Brille unter der Schutzbrille. Linse aus Polycarbonat, Rahmen aus Nylon. Entspricht der EN 166 170.

REF. 03552



Máscarilla antiolores Anti-Geruch-Maske

Protección eficaz contra el polvo fino y los vapores orgánicos. Filtro de fibras sintéticas hipoalergénicas y carbón activado. Válvula para facilitar la exhalación. Pinza nasal integrada para un ajuste óptimo.

Wirksamer Schutz gegen Feinstaub und organische Dämpfe. Filter aus hypoallergenen synthetischen Fasern und Aktivkohle. Ventil für leichteres Ausatmen. Integrierte Nasenklemme.

REF. 03463A



Máscarilla Quirúrgica de 3 Capas 3-lagige chirurgische Maske

Plegado anatómico con clip nasal flexible integrado.

Anatomische Faltung mit integriertem weichen Nasensteg.

REF. 03462-01



Presentación	Caja de 50
Verpackung	Schachtel mit 50 Stück



Mascarilla FFP2

FFP2 Maske

Mascarilla protectora FFP2 contra las partículas finas y las enfermedades transmitidas por el aire. Cubre la barbilla, la nariz y la boca. Duración de uso: 8 horas máximo - Penetración del aceite parafinado inferior al 6 % - Fugas faciales inferiores al 8 %. Normativa europea EN 149 - 2001 + A1: 2009.

FFP2 Schutzmaske gegen Feinstaub und übertragbare Krankheiten in der Luft. Bedeckt das Kinn, die Nase und den Mund. Einsatzdauer: max. 8 Stunden - Paraffinöldurchdringung weniger als 6 % - Gesichtleckagen weniger als 8 %. Europäische Norm EN 149 - 2001 + A1: 2009.

REF. 03485

Presentación	Caja de 30
Verpackung	Schachtel mit 30 Stück



Máscara Facial de Silicona

Halbmaske aus Silikon

La máscara facial de silicona, en combinación con los filtros de gas y partículas, proporciona una protección óptima en las salas de tanatopraxia. El sistema especial de filtros de protección respiratoria tipo bayoneta InAir garantiza una conexión de seguridad entre la máscara facial y los filtros, confiriendo comodidad y un buen equilibrio de la mascarilla cuando se colocan ambos filtros. El cuerpo de silicona elástico y flexible evita cualquier riesgo de alergias y garantiza un buen sellado. Responde a las exigencias de la normativa EN 140: 1998.

Die Halbmaske in Kombination mit Gas- und Partikelfiltern bietet optimalen Schutz in Thanatopraxie-Vorbereitungsräumen.

Das spezielle InAir-Bajonett-Filtersystem sorgt für eine sichere Verbindung zwischen der Halbmaske und den Filtern und ermöglicht einen hohen Tragekomfort und eine ausgewogene Balance der Maske, wenn beide Filter eingesetzt sind. Der weiche und flexible Silikonkörper verhindert jegliches Allergierisiko und garantiert eine gute Abdichtung. Erfüllt die Anforderungen der EN 140: 1998.

REF. 03550



Filtro A1B1E1K1P3R para Máscara Facial

Filter A1B1E1K1P3R für Halbmaske

Los filtros responden a las exigencias de salud y seguridad según la normativa EN 14287/2004 + A1/2008. Protegen frente a los gases y las partículas sólidas y líquidas. El sistema tipo bayoneta garantiza una conexión de seguridad entre la máscara facial y el filtro.

Die Filter entsprechen den Gesundheits- und Sicherheitsanforderungen gemäß der Norm 14287/2004 + A1/2008. Sie schützen vor Gasen sowie festen und flüssigen Partikeln. Das Bajonettssystem sorgt für eine sichere Verbindung zwischen der Halbmaske und dem Filter.

REF. 03560

Presentación	Caja de 4
Verpackung	Schachtel mit 4 Stück

Delantal "Bravo" Schürze „Bravo“

Delantal de protección que proporciona un alto nivel de protección (grasa, sangre...) así como un cierto nivel de protección frente a la penetración de agua. Es eficaz en un amplio rango de temperaturas que oscilan entre -15°C y +80°C. Fácil de limpiar con agua jabonosa. No contiene ftalatos, silicona o derivados, ni bisfenoles. Grosor: 500 micras.

Schutzschürze, die sowohl einen hohen Schutz (gegen Fett, Blut, usw.) als auch einen gewissen Schutz gegen eindringendes Wasser bietet. Wirksam über einen weiten Temperaturbereich von -15°C bis +80°C. Einfache Reinigung mit Seifenlauge. Enthält keine Phthalate, Silikon oder Derivate oder Bisphenole. Stärke: 500 Mikrometer.

REF. 03438

An x Al	900 x 1.150 mm	Material	Poliéster
B x H		Material	Polyester



Delantal "Charlie" Schürze „Charlie“

Muy brillante y muy suave, este delantal es fácil de limpiar. No se endurece con el tiempo. Muy resistente a la abrasión, la grasa, la sangre y la lejía.

Diese glänzende und glatte Schürze lässt sich leicht reinigen. Härtet mit der Zeit nicht aus. Hoch beständig gegen Abrieb, Fett, Blut und Bleichmittel.

REF. 03439

An x Al	900 x 1.150 mm	Material	Poliuretano
B x H		Material	Polyurethan

Delantal Desechable Einwegschürze

Delantal de polietileno blanco 20 µ.

Schürze aus weißem Polyethylen 20 µ.

REF. 03446

An x Al	700 x 1.000 mm	Presentación	Caja de 100
B x H		Verpackung	Schachtel mit 100 Stück



Bata de Uso Único PP con Cierre Dorsal Weiße Einwegbluse mit Rückenverschluss

Bata de polipropileno, de 25 g (+/- 10%) de peso, blanca con sujeciones en la cintura y el cuello.

Bluse aus Polypropylen, Gewicht 25 g (+/- 10%), weiß mit Taillen- und Nackenbändern.

REF. 00220

An x Al	1.100 x 680 mm	Presentación	Paquete de 5
B x H		Verpackung	Packung mit 5 Stück





Combinación de Uso Único Einweganzug

Buzo de polipropileno blanco de 40 g con capucha, puños y tobillos elásticos, talla XL. Cierre con cremallera delantera.

Weißer Polypropylen-Overall 40 g mit Kapuze, Gummizug an Hand- und Fußgelenken, Größe XL. Reißverschluss auf der Vorderseite.

REF. 00222

Protege Mangas Uso Único Einwegmanschette blau

Polietileno de 21 µm, de color azul y con elásticos en ambos extremos.

Polyethylen 21 µm Farbe blau und mit Gummizug an beiden Enden.

REF. 03460B

An x Al B x H	400 x 200 mm	Presentación Verpackung	Caja de 100 Schachtel mit 100 Stück
------------------	--------------	----------------------------	--

Protege Mangas Reutilizable Ärmelschoner

Par de protectores de mangas reutilizables.

Paar wiederverwendbare Ärmelschoner.

REF. 03461

Longitud Länge	381 mm
-------------------	--------

Protegezapatos Schuhschützer

Protector de calzado de PVC azul, desechable y de talla única.

Blaue PVC-Überschuhe, zum einmaligen Gebrauch, Einheitsgröße.

REF. 03460

Presentación Verpackung	Paquete de 100 Packung mit 100 Stück
----------------------------	---

Kit de Practicante Praktiker-Kit

Para una higiene y una protección completas. Incluye: 1 mono desechable de TYVEK, 1 mascarilla, 1 par de protege zapatos, 1 par de guantes de látex y 1 par de gafas de protección.

Für vollständige Hygiene und Schutz. Einschließlich: 1 TYVEK-Einweganzug, 1 Maske, 1 Paar Schuhschützer, 1 Paar Latexhandschuhe, 1 Paar Overalls.

REF. 03469

Instrumental de Tanatopraxia

Instrumente für Thanatopraxie

Gancho sin Ojo -Acero Inoxidable

Haken ohne Öse - Edelstahl

Diseño que permite un excelente agarre. Dispone de un extremo para la función de "separador".

Das Design ermöglicht eine hervorragende Griffigkeit. Mit Ende für „Trenner“-Funktion.

REF. 03001

Longitud
Länge 175 mm



Gancho con Ojo -Acero Inoxidable

Haken mit Öse - Edelstahl

Instrumento idéntico al modelo anterior, pero dispone de un ojo para el paso del hilo de ligadura.

Identisch mit dem Vorgängermodell, jedoch mit einer Öse für den Durchgang des Ligaturfadens.

REF. 03002

Longitud
Länge 170 mm



Separador - Acero Inoxidable

Trenner - Edelstahl

Práctica utilización por la presencia de dos extremos diferentes.

Praktisch in der Anwendung durch das Vorhandensein von zwei verschiedenen Enden.

REF. 03004

Longitud
Länge 160 mm



Separador McDonald - Acero Inoxidable

McDonald-Trenner - Edelstahl

Utilizado para la disección precisa y para el arte de la restauración.

Wird für feine Präparationen und restaurative Arbeiten verwendet.

REF. 03005

Longitud
Länge 188 mm





Separador de Incisión - Acero Inoxidable Spreizer - Edelstahl

Ancho máximo: 90 mm. Especialmente diseñado para la tanatopraxia, extiende la incisión para exponer el vaso, y permite colocar el tubo arterial o venoso sin dificultad. Deja las manos libres para las ligaduras.

Max. Abstand: 90 mm. Speziell für die Thanatopraxie entwickelt, spreizt die Inzision, um das Gefäß freizulegen, ermöglicht die problemlose Platzierung des arteriellen oder venösen Schlauches. Ermöglicht freie Hände für das Abklemmen.

REF. 03007

Longitud Länge	130 mm
Ancho máximo Max. Breite	90 mm



Separador Ajustable - Acero Inoxidable Verstellbarer Spreizer - Edelstahl

Ancho máximo: 60 mm. Instrumento indispensable cuando la incisión no permite el uso del retractor ref. 03007.

Max. Abstand: 60 mm. Unverzichtbares Instrument, wenn die Inzision die Verwendung des Spreizers ART.-NR. 03007 nicht zulässt.

REF. 03008

Longitud Länge	168 mm
Ancho máximo Max. Breite	60 mm



Sonda Directriz - Acero Inoxidable Führungssonde - Edelstahl

Facilita la incisión de la vena antes de colocar un retractor yugular o un tubo venoso.

Erleichtert die Inzision der Vene vor der Platzierung eines Jugularretractors oder Venentubus.

REF. 03010

Longitud Länge	140 mm
-------------------	--------



Tijeras Dauphins - Acero Inoxidable Vigoschere - Edelstahl

Tijeras rectas. Puntigudas/redondas.

Gerade Schere. Spitz/stumpf.

REF. 03023

Longitud Länge	125 mm
-------------------	--------

REF. 03021

Longitud Länge	150 mm
-------------------	--------

Tijeras de Disección - Acero Inoxidable Präparierschere - Edelstahl

Tijeras rectas. Puntiguadas/redondas.

Gerade Schere. Spitz/stumpf.

REF. 03024

Longitud
Länge 125 mm

REF. 03022

Longitud
Länge 150 mm



Mango de Bisturí N° 4 - Acero Inoxidable Skalpellgriff N°4 - Edelstahl

Para cuchillas n.º 20 a 24.

Für Klinge Nr. 20 bis 24.

REF. 03033

Longitud
Länge 140 mm



Hoja de Bisturí Skalpellklinge

N.º 20

N.º 22

N.º 24

REF. 03034

REF. 03036

REF. 03038

Presentación
Verpackung Caja de 100
Schachtel mit 100 Stück



Punta de Disección - Acero Inoxidable Pinzette Normale Spitze - Edelstahl

REF. 03075

Longitud
Länge 200 mm

REF. 03071

Longitud
Länge 125 mm



Pinza de McIndoe - Acero Inoxidable McIndoe-Pinzette - Edelstahl

Punta fina dentada.

Feine Spitze mit Krallen.

REF. 03073

Longitud
Länge 150 mm





Pinza Nasal de Tilley - Acero Inoxidable Tilley Nasenklammer - Edelstahl

REF. 03078

Longitud
Länge 160 mm



Pinza Hemostática Recta - Acero Inoxidable Hämostatische Pinzette, gerade - Edelstahl

Tipo Spencer-Wells.

Spencer-Wells-Typ.

REF. 03079

Longitud
Länge 125 mm

REF. 03080

Longitud
Länge 150 mm

REF. 03081

Longitud
Länge 180 mm



Pinza Hemostática Curva - Acero Inoxidable Gebogene Hämostatische Pinzette - Edelstahl

Tipo Spencer-Wells.

Spencer-Wells-Typ.

REF. 03082

Longitud
Länge 203 mm



Pinza Mosquito Recta - Acero Inoxidable Mosquitoklemme gerade - Edelstahl

REF. 03083

Longitud
Länge 127 mm



Pinza John Hopkins Recta - Acero Inoxidable John Hopkins Klemme rechts - Edelstahl

REF. 03086

Longitud
Länge 52 mm

Pinza Dieffenbach Curva - Acero Inoxidable Dieffenbach Klemme gebogen - Edelstahl

REF. 03087A

Longitud
Länge 50 mm



Pinza Aprieta Tubos - Acero Inoxidable Einstellbare Schlauchzange - Edelstahl

Instrumento indispensable para asegurar una buena sujeción del tubo en el interior de la arteria.

Unverzichtbares Instrument, um sicherzustellen, dass der Schlauch gut in der Arterie gehalten wird.

REF. 03090

Longitud
Länge 130 mm

REF. 03089

Longitud
Länge 180 mm

REF. 03088

Longitud
Länge 195 mm



Clips para Incisión Tuchklemme

REF. 03092



Juego de Tubos Arteriales Kompletter Satz Arterien-schläuche - Messing verchromt

Estos tubos arteriales de latón cromado, dotados de un extremo roscado con junta de estanqueidad, han sido diseñados tanto para adaptar la conexión cónica que equipa la versión estándar como para la del grifo de cierre ref. 03140. Las hendiduras de cada tubo (excepto en la ref. 03139) elimina el riesgo de deslizamiento de los tubos de la ref. 03130 a la 03138, la válvula de la ref. 03140 y el adaptador Luer de la ref. 03141.

Diese Arterien-schläuche aus verchromtem Messing, mit einem Gewindeende mit Dichtung, sind sowohl für den konischen Anschluss der Standardversion als auch für das Absperrventil Art.-Nr. 03140 konzipiert. Rillen an jedem Schlauch (außer Art.-Nr. 03139) verhindern das Risiko, dass sich die Schläuche Art.-Nr. 03130 bis 03138, das Ventil Art.-Nr. 03140 und der Luer-Adapter Art.-Nr. 03141 verschieben.

REF. 03129

Diámetro de los tubos
Rohrdurchmesser 8, 7, 6, 5, 4, 3 y 2,1 mm

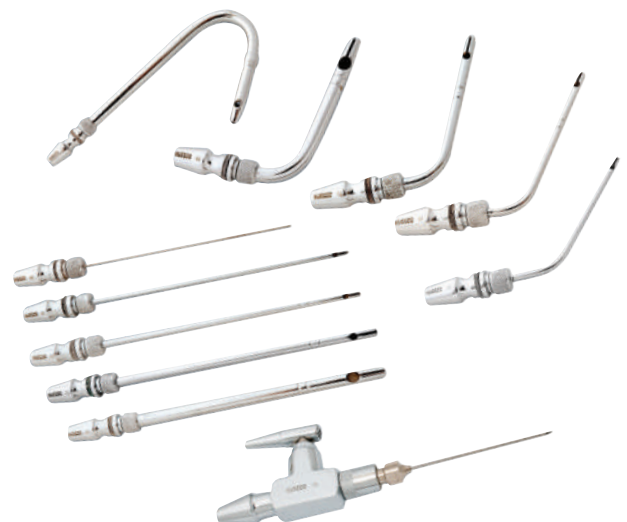



Tubo Arterial Carótida Doblado Gebogener Halsschlagader-Schlauch - Messing verchromt

REF. 03130

Longitud Länge	157 mm
-------------------	--------

Diámetro Durchmesser	8 mm
-------------------------	------



Tubo Arterial Carótida Curvo Gebogener Halsschlagader-Schlauch - Messing verchromt

REF. 03131

Longitud Länge	54 mm
-------------------	-------

Diámetro Durchmesser	6 mm
-------------------------	------



Tubo Arterial Curvo Gebogener Arterien-schlauch - Messing verchromt

REF. 03132

Longitud Länge	54 mm
-------------------	-------

Diámetro Durchmesser	5 mm
-------------------------	------

REF. 03133

Longitud Länge	54 mm
-------------------	-------

Diámetro Durchmesser	3 mm
-------------------------	------

REF. 03134

Longitud Länge	54 mm
-------------------	-------

Diámetro Durchmesser	2 mm
-------------------------	------



Tubo Arterial Recto Gerader Arterien-schlauch - Messing verchromt

REF. 03135

Longitud Länge	120 mm
-------------------	--------

Diámetro Durchmesser	6 mm
-------------------------	------

REF. 03136

Longitud Länge	118 mm
-------------------	--------

Diámetro Durchmesser	4 mm
-------------------------	------

REF. 03137

Longitud Länge	118 mm
-------------------	--------

Diámetro Durchmesser	3 mm
-------------------------	------

REF. 03138

Longitud Länge	115 mm
-------------------	--------

Diámetro Durchmesser	2 mm
-------------------------	------



Tubo Arterial Recto Maxilar Maxillarer Arterien-schlauch rechts - Messing verchromt

REF. 03139

Longitud Länge	95 mm
-------------------	-------

Diámetro Durchmesser	1 mm
-------------------------	------

Grifo de Cierre para Tubos 3130-3139 Rohrleitungsabsperrentil 3130-3139 - Messing verchromt

Este grifo de cierre incorpora en un extremo una punta cónica que se conecta en el tubo de inyección y, en el otro, un roscado hembra que permite atornillar todos los modelos de tubos arteriales.

Dieser Absperrhahn hat auf der einen Seite ein konisches Endstück, das mit dem Injektionsschlauch verbunden wird, und auf der anderen Seite ein Innengewinde zum Aufschrauben aller Arten von arteriellen Schläuchen.

REF. 03140



Adaptador Luer Luer-Adapter - Messing verchromt

Rosca macho atornillada directamente en la válvula de cierre ref. 03140. Adecuado para todas las agujas hipodérmicas con conexión Luer.

Außengewinde, wird direkt auf das Absperrventil geschraubt Art.-Nr. 03140. Geeignet für alle Injektionsnadeln mit Luer-Anschluss.

REF. 03141



Tubo "Y" de Inyección „Y“-Stück für die Injektion - Messing verchromt

Permite la inyección simultánea a través de 2 arterias.

Ermöglicht die gleichzeitige Injektion in 2 Arterien.

REF. 03156



Juego de 3 Trocars Satz Punktionschläuche

Tubos de punción con una boquilla cónica para tubos ref. 03247A y 03249. Incluyen las ref. 03193, -94, -95, el mango ref. 03196 y las varillas de limpieza ref. 03200 y 03201.

Rohre mit konischem Ende für Rohrleitungen Art.-Nr. 03247A und 03249. Einschließlich Art.-Nr. 03193, -94, -95, Griff ART.-NR. 03196 und Reinigungsstäbe Art.-Nr. 03200 und 03201.

REF. 03189



Trocars Punktionsrohre - Messing verchromt

Tubos de punción equipados con una conexión cónica para los tubos ref. 03247A y 03249.

Rohre mit konischem Ende für Schläuche Art.-Nr. 03247A und 03249.

Pequeño / Klein

REF. 03195

Longitud
Länge 405 mm

Diámetro
Durchmesser 8 mm

Mediano / Mittel

REF. 03194

Longitud
Länge 450 mm

Diámetro
Durchmesser 8 mm

Grande / Groß

REF. 03193

Longitud
Länge 500 mm

Diámetro
Durchmesser 8 mm





Mango Griff - Messing verchromt

Para trocars ref. 03193-94-95. Especialmente diseñado para asegurar un buen sujeción.

Für Rohre Art.-Nr. 03193 -94 -95. Speziell entwickelt, um einen guten Halt zu gewährleisten.

REF. 03196

Longitud Länge	122 mm
-------------------	--------



Varilla de limpieza larga Langer Reinigungsstab - Messing verchromt

Varilla telescópica que incluye una funda y una varilla plegable con con punta roscada.

Teleskopische Einheit mit einer Hülle und einem einziehbaren Stab mit einer Gewindespitze

REF. 03200

Longitud Länge	544 mm
-------------------	--------

Diámetro Durchmesser	4,5 mm
-------------------------	--------



Varilla de Limpieza con Escobilla Reinigungsstab mit Bürste - Messing verchromt

Cepillo de seda de color blanco.

Weißer Seidenpinsel.

REF. 03201

Longitud Länge	500 mm
-------------------	--------

Diámetro Durchmesser	8 mm
-------------------------	------



Punta de Recambio - Acero Inoxidable Ersatzspitze - Edelstahl

Para las ref. 03193, -94 y -95. Acero inoxidable cromado de alta resistencia.

Für Art.-Nr. 03193, -94, -95. Hochbeständiger, verchromter Edelstahl.

REF. 03187

Longitud Länge	25 mm
-------------------	-------

Diámetro Durchmesser	8 mm
-------------------------	------



Protector de Puntas - Acero Inoxidable Spitzenschutz - Edelstahl

REF. 03199

Longitud Länge	40 mm
-------------------	-------

Inyector Hipodérmico

Subkutane Injektionsspritze

Para el tratamiento de la cavidad torácica y abdominal tras la autopsia así como la inyección en las zonas necrosadas. Con un émbolo de regulación de flujo. Punta cónica para tubo de inyección de diám. 7 mm. Tubo de inyección desatornillable y punta de acero templado con protector de punta.

Zur Behandlung der Brust- und Bauchwand nach Autopsie durch Injektion der nekrotischen Bereiche. Mit Kolben für die Durchflussregelung. Konisch geformte Spitze Durchm. 7 mm. Abschraubbares Injektionsrohr und gehärtete Stahlspitze mit Spitzenschutz.

REF. 03154

Longitud
Länge 560 mm

Diámetro
Durchmesser 4,8 mm



Punta de Recambio para la ref. 3154

Ersatzspitze für Art.-Nr. 3154

Acero inoxidable cromado de alta resistencia.

Hochbeständiger, verchromter Edelstahl.

REF. 03155

Longitud
Länge 24 mm

Diámetro
Durchmesser 4,8 mm



Jeringuilla Hipodérmica

Injektionsspritze

Jeringuilla multiuso que todo operario debe tener en su equipo básico. Disponible en 4 tamaños de agujas. Adaptador Luer.

Mehrzweckspritze, die zur Grundausstattung jedes Anwenders zählen sollte. Erhältlich mit 4 Nadelgrößen. Luer-Adapter.

REF. 03161

Volumen
Inhalt 10 ml



Aguja Hipodérmica - Acero Inoxidable

Injektionsnadel - Edelstahl

REF. 03163

Longitud
Länge 50 mm

Diámetro
Durchmesser 1,2 mm

REF. 03164

Longitud
Länge 87 mm

Diámetro
Durchmesser 1,2 mm

REF. 03165

Longitud
Länge 100 mm

Diámetro
Durchmesser 1,2 mm

REF. 03166

Longitud
Länge 120 mm

Diámetro
Durchmesser 1,2 mm





Inyector de Cavidades - Acero Inoxidable Hohlrauminjektor - Edelstahl

Diseñado para botellas de fluidos "HYGECO" de 1 litro. Permite la inyección rápida y eficaz del fluido de cavidades directamente de la botella. La inyección del fluido puede detenerse al cambiar la posición del trocar, colocando un dedo sobre el orificio de la toma de aire. Punta Delrin.

Ausgelegt für 1-Liter-Flüssigkeitsflaschen „HYGECO“. Ermöglicht die schnelle und effiziente Injektion von Kavitätenflüssigkeit direkt aus der Flasche. Der Durchfluss kann beim Verändern der Position des Einstichrohrs durch Auflegen eines Fingers auf die Luftansaugöffnung gestoppt werden. Delrin-Kopf.

REF. 03169

Longitud Länge	206 mm
-------------------	--------



Aspirador de Cavidades Hohlraumabsauger - Messing, verchromt

Tubo provisto de un cabezal cilíndrico perforado que se puede desenroscar para facilitar la limpieza. Conexión cónica para tubo ref. 03249.

Rohr mit einem perforierten zylindrischen Kopf, der zur einfachen Reinigung abgeschraubt werden kann. Konischer Anschluss für Schlauch Art.-Nr. 03249.

REF. 03190

Longitud Länge	260 mm	Diámetro int./ext. Innen-/Außendurchmesser	9,5/15,9 mm
-------------------	--------	---	-------------



Aspirador de Cavidades modelo Grande Hohlraumabsauger, große Ausführung - Messing, verchromt

Modelo especial para la absorción de coágulos. Tubo provisto de un cabezal con múltiples ranuras. Totalmente desmontable para facilitar la limpieza. Conexión cónica para manguera ref. 03249.

Sondermodell zur Gerinnungsaufnahme. Rohr mit einem mehrschlitziigen Kopf Vollständig abnehmbar für einfache Reinigung. Konischer Anschluss für Schlauch Art.-Nr. 03249.

REF. 03191

Longitud Länge	260 mm	Diámetro int./ext. Innen-/Außendurchmesser	9,5/41,5 mm
-------------------	--------	---	-------------



Tubo Nasal de Aspiración Nasensaugrohr - Messing verchromt

Tubo de cabeza esférica perforada. Cabeza cónica para tubo ref. 03249.

Schlauch mit perforierter Kugelspitze. Konischer Aufsatz für Schlauch Art.-Nr. 03249.

REF. 03192

Longitud Länge	175 mm	Diámetro Durchmesser	4,9 mm
-------------------	--------	-------------------------	--------

Aguja Recta - Acero Inoxidable

Gerade Nadel - Edelstahl

Extra fina Extra fein REF. 03278	Simple Einfach REF. 03271	Simple Einfach REF. 03272	<i>Post mortem</i> Post-mortem REF. 03274
Longitud Länge 45 mm	Longitud Länge 70 mm	Longitud Länge 100 mm	Longitud Länge 150 mm

Presentación Paquete de 12
Verpackung Packung mit 12 Stück



Aguja Curva - Acero Inoxidable

Gebogene Nadel - Edelstahl

Extra fina Extra fein REF. 03277	Extra fina Extra fein REF. 03275	Extra fina Extra fein REF. 03276
Longitud Länge 55 mm	Longitud Länge 70 mm	Longitud Länge 114 mm

Presentación Paquete de 12
Verpackung Packung mit 12 Stück



Aguja Serpentina *post mortem* - Acero Inoxidable

Doppelt gebogene Seziernadel - Edelstahl

REF. 03279
Longitud
Länge 127 mm

Presentación Paquete de 12
Verpackung Packung mit 12 Stück



Hilo de Ligadura

Ligaturdraht Nr.18



REF. 03284
Peso
Gewicht 50 g
Longitud
Länge 1.300 mm
Material 100% lino
Material 100 % Leinen



REF. 03285
Peso
Gewicht 250 g
Longitud
Länge 6.500 mm
Material 100% lino
Material 100 % Leinen



Autopsia
Autopsie
REF. 03286
Peso
Gewicht 250 g
Longitud
Länge 3.100 mm
Material 100% lino
Material 100 % Leinen

Inyección / Aspiración Injizieren / Absaugen



Bomba Eléctrica Duotronic III Elektrische Pumpe Duotronic III

La bomba DUOTRONIC III cuenta con un motor de 1/8 CV y con un caudal considerable, sin presión preliminar. La bomba funciona con transmisión magnética, creando el movimiento centrífugo. La DUOTRONIC III está equipada con un sistema de mezclado (basado en principios hidráulicos) que garantiza la homogeneidad de las mezclas.

Die Duotronic III ist mit einem sehr leichten 1/8 PS-Motorpumpenaggregat ausgestattet, das eine hohe Förderleistung ohne Vordruck bietet. Die Pumpe ist ein Zentrifugalgerät mit magnetischer Übertragung. Die Duotronic III ist mit einem Rührsystem (Wasserkühlerprinzip) ausgestattet und sorgt so für homogene Mischungen. Technische Daten: Edelstahlsockel mit Griffen - 11-Liter-Tank - Skalierung in Litern - Druck 15 PSI - Spannungsversorgung: 220 mono 50 Hz/60 Hz.

REF. 03239

L x An x Al	43 x 37 x 50 mm	Peso	22 kg
L x B x H		Gewicht	



Bomba Eléctrica Portátil Tragbare elektrische Pumpe

Bomba de vacío de alta calidad pensada para equipar la sala de tanatopraxia o laboratorio. Rendimiento y duración elevados. Compacta y sin mantenimiento. Disponible con o sin manómetro.

Vakuumpumpe in hoher Qualität für den Vorbereitungsraum. Hohe Leistung und lange Lebensdauer. Kompakt und wartungsfrei. Erhältlich mit oder ohne Manometer.

Sin manómetro
Ohne Manometer

REF. 03220A

Con manómetro
Mit Manometer

REF. 03220B

L x An x Al	165 x 90 x 145 mm	Peso	2,47 kg
L x B x H		Gewicht	

Bomba Manual de Inyección/Aspiración Handpumpe zur Injektion/Absaugung

Fabricada en latón cromado. 2 racores cónicos para conectar un tubo de inyección-aspiración de 7 mm de diám. Émbolo de anillo.

Hergestellt aus verchromtem Messing. 2 konische Tüllen zum Anschluss eines Injektions-Saugschlauches Ø 7 mm. Kolben mit O-Ring-Dichtung.



REF. 03208

Longitud Länge	185 mm
-------------------	--------

Tubos de Silicona

Schläuche aus Silikon

Modelos de tubos que pueden utilizarse entre -60° y +200°. Excelente resistencia al uso, esterilizable en autoclave. Muy buen comportamiento en contacto con el formaldehído.

Schläuche, die zwischen -60° und +200° eingesetzt werden können. Äußerst strapazierfähig und verschleißresistent. Kann sterilisiert werden. Reagiert gut auf den Kontakt mit Formaldehyd.

REF. 03247A

Diámetro Durchmesser	7 mm	Longitud Länge	1.800 mm
---------------------------------------	------	---------------------------------	----------

REF. 03249

Diámetro Durchmesser	9 mm	Longitud Länge	1.000 mm
---------------------------------------	------	---------------------------------	----------



Grifo de Cierre para Tubo

Absperrventil für Rohrleitungen

2 racores cónicos para la conexión de un tubo de inyección, ref. 03247A.

2 konische Kappen zum Anschluss an eine Injektionsleitung, Art.-Nr. 03247A.

REF. 03142

Longitud Länge	90 mm
---------------------------------	-------



Botella de Inyección/Aspiración Graduada

Flasche mit Skala zur Injektion/Absaugung

Botella con escala de capacidad, provista de cápsula de cierre para el transporte. Botella y cápsula de cierre incinerables.

Flasche mit Fensterskala, Lieferung mit Verschlusskappe für den Transport. Verbrennbare Flasche und Verschlusskappe.

REF. 03252

Volumen Inhalt	4,5 l	Material Material	HDPE HDPE
---------------------------------	-------	------------------------------------	--------------

Botella solamente
Nur Flasche

REF. 03252

Tapón de inyección
Injektionsstopfen

REF. 03229



Tapón de Inyección

Injektionsstopfen

Tapón roscado para un sellado perfecto, provisto de tubos y accesorios. Acoplamiento rápido, llave de paso y válvula anti-retorno de acero inoxidable.

Schraubstopfen für eine perfekte Abdichtung, Lieferung mit Rohren und Zubehör. Schnellkupplungen, Absperrventil und Rückschlagventil aus Edelstahl.

REF. 03229

Tapón de Aspiración

Ansaugstutzen

Tapón de aspiración retráctil provisto de tubos y accesorios.

Versenkbarer Ansaugstutzen, der mit Schläuchen und Zubehör geliefert wird.

REF. 03216

Tapón de aspiración
Ansaugstutzen

REF. 03216





Botella de Aspiración 3L de Uso Único Einweg-Absauggefäß

Sistema cerrado de uso único "totalmente desechable". Doble sistema de seguridad integrado de válvula y filtro.

Geschlossenes Einwegsystem. Doppeltes Sicherheitssystem einschließlich Ventil und Filter.

REF. 03230

Volumen	3 l	Presentación	Caja de 80
Inhalt		Verpackung	Karton mit 80 Einheiten



Recipiente de Aspiración Absauggefäß

Especialmente concebida para las bolsas ref: 03260. Fabricado de policarbonato y elastómero termoplástico. Equipado con conector reutilizable. Estructura robusta y resistente a una limpieza a 85°C y esterilizable en autoclave a 121°C.

Speziell für Taschen entwickelt Art.-Nr.: 03260. Aus Polycarbonat und thermoplastischem Elastomer hergestellt. Ausgestattet mit wiederverwendbarem Stecker. Robuster Aufbau, reinigungsbeständig bei 85°C und autoklavierbar bei 121°C.

REF. 03261

Volumen	3 l
Inhalt	



Bolsa de Aspiración 3L Absaugbeutel

Perfectamente adaptada para la aspiración de fluidos fisiológicos durante las operaciones de tanatopraxia. Puede utilizarse individualmente o en serie para aumentar la capacidad de aspiración. Equipada con un único conector para evitar cualquier riesgo de confusión. Provista de un filtro hidrofóbico que actúa como filtro bacteriológico y una barrera de desbordamiento que se cierra automáticamente en contacto con los líquidos. Suministrada en forma compacta, doblada y encintada, la bolsa está fabricada con una película de polietileno muy resistente. Sin látex ni PVC.

Perfekt geeignet für die Absaugung von physiologischen Flüssigkeiten bei Thanatopraxie-Behandlungen. Kann im Einzelbetrieb oder in Reihe für erhöhte Saugleistung eingesetzt werden. Ausgestattet mit einem einzigen Stecker, um jede Verwechslungsgefahr zu vermeiden. Ausgestattet mit einem hydrophoben Filter, der als bakteriologischer Filter und als Überlaufsperr wirkt, indem er bei Kontakt mit Flüssigkeiten automatisch schließt. Der Beutel wird in kompakter, gefalteter und abgeklebter Form geliefert und besteht aus einer hochbeständigen Polyethylenfolie. Latex- und PVC-frei.

REF. 03260

Volumen	3 l	Presentación	Caja de 24
Inhalt		Verpackung	Karton mit 24 Einheiten



Gancho de Fijación para Bolsa de Aspiración Befestigungshaken für einen Saugbeutel

REF. 03264

Fluidos de Tanatopraxia

Flüssigkeiten für Thanatopraxie

Fluido Arterial Arthyl 24

Arterielle Flüssigkeit Arthyl 24

Aporta una coloración natural a los tejidos cutáneos. Se puede utilizar en todos los casos gracias a su excelente poder de conservación. Fluido de muy buena impregnación y saturación de los tejidos orgánicos.

Verleiht dem Hautgewebe eine natürliche Färbung. Kann dank seiner hervorragenden Konservierungskraft in allen Fällen verwendet werden. Flüssigkeit mit sehr guter Imprägnierung und Gewebesättigung.



REF. 07000

Volumen	1 l
Inhalt	
Presentación	Caja de 10
Verpackung	Karton mit 10 Einheiten



REF. 07001

Volumen	25 l
Inhalt	
Presentación	Reservado para exportación
Verpackung	Reserviert für den Export

Fluido Arterial Arthyl 25

Arterielle Flüssigkeit Arthyl 25

Garantiza una excelente saturación de los tejidos. Propiedades antimicrobianas gracias a su acción fungicida y virucida.

Sorgt für eine hervorragende Gewebesättigung. Antimikrobielle Eigenschaften dank seiner fungiziden und viruziden Wirkung.



REF. 07010

Volumen	1 l
Inhalt	
Presentación	Caja de 10
Verpackung	Karton mit 10 Einheiten



REF. 07011

Volumen	25 l
Inhalt	
Presentación	Reservado para exportación
Verpackung	Reserviert für den Export

Fluido Arterial Arthyl 26

Arterielle Flüssigkeit Arthyl 26

Evita la desecación de los tejidos orgánicos aportando una pigmentación natural y duradera. Especialmente diseñado para casos de palidez excesiva.

Verhindert das Austrocknen des Gewebes und sorgt für eine natürliche und lang anhaltende Pigmentierung. Speziell entwickelt für Fälle von übermäßiger Blässe.



REF. 07020

Volumen	1 l
Inhalt	
Presentación	Caja de 10
Verpackung	Karton mit 10 Einheiten



REF. 07021

Volumen	25 l
Inhalt	
Presentación	
Verpackung	

**REF. 07026**

Volumen Inhalt	1 l
Presentación Verpackung	Caja de 10 Karton mit 10 Einheiten

**REF. 07027**

Volumen Inhalt	25 l
-------------------	------

Fluido Arterial Hygefluide a30 Arterielle Flüssigkeit Hygefluid a30

Diseñado para aquellos casos en que la prioridad es la detención de la putrefacción y la desinfección. Penetración y saturación rápidas, recomendado para el tratamiento de los tejidos gangrenados e hidrópicos.

Konzipiert für Fälle, in denen es vorrangig darum geht, Fäulnis zu stoppen und zu desinfizieren. Schnelle Penetration und Sättigung, empfohlen für die Behandlung von gangränösen und hydropischen Geweben.

**REF. 07030**

Volumen Inhalt	1 l
Presentación Verpackung	Caja de 10 Karton mit 10 Einheiten

Fluido Arterial Arthyl 6 Arterielle Flüssigkeit Arthyl 6

Especialmente desarrollado para el tratamiento de cuerpos que presentan ictericia. Evita la coloración verdosa de los tejidos cutáneos y ofrece un buen drenaje, así como una excelente saturación.

Speziell entwickelt für die Behandlung von Körpern mit Gelbsucht. Verhindert die Vergrünung des Hautgewebes und bietet eine gute Drainage und ausgezeichnete Sättigung.

**REF. 07040**

Volumen Inhalt	1 l
Presentación Verpackung	Caja de 10 Karton mit 10 Einheiten

**REF. 07041**

Volumen Inhalt	25 l
-------------------	------

Fluido Arterial Arthex Arterielle Flüssigkeit Arthex

Contiene sustitutos de la lanolina que garantizan un excelente resultado cosmético. Permite conservar la flexibilidad natural de los tejidos cutáneos. También se recomienda para la coinyección con otros fluidos arteriales.

Lanolinersatzstoffe gewährleisten ein hervorragendes kosmetisches Ergebnis. Es hilft, die natürliche Geschmeidigkeit des Hautgewebes zu erhalten. Auch für die Koinjektion mit anderen Arterienflüssigkeiten empfohlen.

**REF. 07070**

Volumen Inhalt	1 l
Presentación Verpackung	Caja de 10 Karton mit 10 Einheiten

Softyl Softyl

Fluido utilizado como aditivo en toda la gama Arterial. Favorece la disolución de los coágulos de fibrinógeno y facilita el drenaje. Es un regulador del pH que no contiene formaldehído. Presentación en botellas de 1 litro con graduación.

Flüssigkeit, die als Additiv über die gesamte Palette des Artériel-Sortiments verwendet wird. Fördert die Auflösung von Fibrinogengerinnseln und erleichtert die Drainage. Wirkt als pH-Regulator ohne Formaldehyd. Verpackt in 1-Liter-Flaschen mit Skala.

Fluido de Cavidades Thanyl 22 Hohlraumflüssigkeit Thanyl 22

Garantiza una saturación perfecta de las cavidades torácica y abdominal. Protección eficaz de las cavidades. Atenúa considerablemente la formación o proliferación del enfisema gaseoso. Se utiliza sin dilución.

Sorgt für eine perfekte Sättigung der Eingeweide. Effektiver Hohlraumschutz. Reduziert signifikant die Bildung oder Ausbreitung von gasförmigen Emphysemen. Unverdünnt anzuwenden.



REF. 07050

Volumen Inhalt	1 l
Presentación Verpackung	Caja de 10 Karton mit 10 Einheiten



REF. 07051

Volumen Inhalt	25 l
-------------------	------

Fluido de Cavidades Thanyl 6 Hohlraumflüssigkeit Thanyl 6

Bajo contenido en formaldehído. Satura los órganos de manera inmediata por la extrema rapidez de su acción deshidratante y el efecto astringente en los tejidos tratados. Neutraliza la evolución de los gérmenes gracias a sus funciones bactericidas, fungicidas y virucidas. Se utiliza sin dilución.

Niedriger Formaldehydgehalt. Sättigt die Organe auf unmittelbare Weise durch die extreme Schnelligkeit seiner entwässernden Wirkung und die adstringierende Wirkung auf die behandelten Gewebe. Neutralisiert die Entwicklung von Keimen dank seiner bakteriziden, fungiziden und viruziden Funktionen. Unverdünnt anzuwenden.



REF. 07060

Volumen Inhalt	1 l
Presentación Verpackung	Caja de 10 Karton mit 10 Einheiten

Frascos de Muestra Musterflaschen

La reglamentación funeraria francesa exige que se adhiera un frasco sellado de al menos 50 ml del líquido utilizado al cuerpo de la persona que ha sido objeto de cuidados de conservación.

Die französischen Bestattungsvorschriften schreiben vor, dass eine versiegelte Flasche mit mindestens 50 ml der verwendeten Flüssigkeit am Körper der zu konservierenden Person angebracht werden muss.



REF. 03540A

Volumen Inhalt	50 ml
Presentación Verpackung	Caja de 490 Karton mit 490 Einheiten

REF. 03541A

Presentación Verpackung	Caja de 50 Karton mit 50 Einheiten
----------------------------	---------------------------------------

Cloruro de Zinc Zinkchlorid

Solución de cloruro de zinc al 41 %. Inyección por gravedad o por medio de una bomba. Se utiliza puro sin ningún aditivo.

41%ige Zinkchloridlösung. Injektion durch Schwerkraft oder mit Hilfe einer Pumpe. Kann pur ohne jegliche Zusätze verwendet werden.

REF. 06383

Volumen Inhalt	20 l
-------------------	------



Productos de Acabado

Finishingprodukte



Polvos de Incisión

Puder für Schnitte

Polvo ultraabsorbente para incisiones. Al contacto con tejidos húmedos forma una película impermeable. Frasco con aplicador.

Ultra-absorbierendes Pulver für Schnitte. Bildet bei Kontakt mit feuchtem Gewebe ein wasserdichtes Amalgam. Flasche mit Ausguss.

REF. 03385

Volumen 250 cc
Inhalt



Tampón de Ardol

Saugfähiges Kissen

Sustancia granulada (Poliacrilato de sodio reticulado) que gelifica los fluidos.

Produkt in Granulatform (quervernetztes Natriumpolyacrylat), das Flüssigkeiten geliert.

REF. 00258

Peso 15 g
Gewicht



Botones de Obturación

Verschlussstopfen

Obturación hermética tras la retracción del Trocar. Evita la sutura. Bolsas de 100 unidades.

Hermetischer Verschluss nach Entfernen des Punktionsröhrchens. Vermeidet Ligaturen. Beutel mit 100 Stück.

REF. 03306

Presentación Paquete de 100
Verpackung Packung mit 100 Stück

Aplicador para Botones de Obturación Applikator für Verschlussstopfen

REF. 03307

Longitud Länge	105 mm	Material Material	Acero inoxidable Edelstahl
---------------------------------	--------	------------------------------------	-------------------------------



Forma Boca Armstrong Armstrong Mundform

Se adapta a la forma de las encías. Posee un espaciador para mantener la distancia entre las mandíbulas. Color rosa.

Passt sich der Form des Zahnfleisches an. Hat einen Abstandshalter, um den Abstand zwischen dem Kiefer beizubehalten. Farbe: rosa.

REF. 03309

Presentación Verpackung	Caja de 12 Schachtel mit 12 Stück
--	--------------------------------------



Forma Bocas Expresión Natural Mundformer für natürlichen Ausdruck

Vinilo transparente con asperezas. Ligero y flexible.

Transparentes Vinyl, aufgerauht Leicht und flexibel.

REF. 03311

Presentación Verpackung	Caja de 12 Schachtel mit 12 Stück
--	--------------------------------------



Cola de Cianocrilato Cyanacrylat-Kleber

Para sellado de labios y párpados, así como para las incisiones. Acción instantánea incluso en superficies húmedas.

Zum Verschließen der Lippen und Augenlider sowie für Schnitte. Sofortige Wirkung auch auf nassen Oberflächen.

REF. 03391

Peso Gewicht	3 g
Presentación Verpackung	Caja de 10 Karton mit 10 Einheiten



REF. 03392

Peso Gewicht	20 g
-------------------------------	------



Cubreojos sin Asperezas Glatte Augenkappen

Diseñado para restaurar la forma natural del globo ocular. Colocación fácil y rápida. PVC transparente.

Entwickelt, um die natürliche Form des Augapfels wiederherzustellen. Schnelle und einfache Einbringung. Transparentes PVC.

REF. 03301A

Presentación Verpackung	Paquete de 100 Packung mit 100 Stück
--	---





Cubreojos con Asperezas Aufgerauhte Augenkappen

Además de restaurar la forma natural del globo ocular, las asperezas del cubreojos aseguran que los párpados permanezcan cerrados. PVC transparente.

Neben der Wiederherstellung der natürlichen Form des Augapfels sorgt die Rauheit der Augenkappe dafür, dass die Augenlider geschlossen bleiben. Transparentes PVC.

REF. 03303A

Presentación	Paquete de 100
Verpackung	Packung mit 100 Stück



Algodón Hidrófilo Quirúrgico Chirurgische Baumwolle Hydrophil

REF. 03402

Peso	500 g
Gewicht	



Fluff Fluff

Tiras superabsorbentes especialmente diseñadas para la obturación de cualquier orificio natural del cuerpo. Evitan cualquier riesgo de filtración y ofrecen una protección perfecta.

Extrem saugfähige Streifen, die speziell zur Abdichtung jeder natürlichen Körperöffnung entwickelt wurden. Verhindern jede Gefahr des Auslaufens und bieten perfekten Schutz.

REF. 03405A

An x Al	140 x 30 mm
B x H	

Presentación	Paquete de 220
Verpackung	Packung mit 220 Stück

Tanatoestética

Bestattungskosmetik

Cremas de Tono

Tönungscremes

Nuestra gama de cremas de tono está especialmente formulada para proporcionar un poder de cobertura excepcional para un aspecto natural. Cremas no perfumadas, finas y sedosas que permiten una aplicación fácil y homogénea para obtener un cutis mate y natural. La diversidad de colores ofrece la posibilidad de tratar todos los tipos de piel y así obtener unos matices precisos.









Los tonos amarillos, verdes, púrpuras, rojos y naranjas se recomiendan especialmente para borrar o atenuar las manchas de pigmentación, cianosis, livideces, quemaduras.

Ein Sortiment getönter Cremes, die von einer speziell entwickelten Formulierung profitieren, die eine außergewöhnliche Deckkraft für ein natürliches Erscheinungsbild bietet. Parfümfreie, feine und seidige Cremes, die ein einfaches und homogenes Auftragen ermöglichen, um einen matten und natürlichen Teint zu erhalten. Die Farbvielfalt bietet die Möglichkeit, alle Hauttypen zu behandeln und so präzise Farbtöne zu erhalten.

Die Gelb-, Grün-, Violett-, Rot- und Orangetöne werden besonders empfohlen, um Pigmentflecken, Zyanose, Fahlheit, Verbrennungen, usw. zu beseitigen oder zu reduzieren.



Capacidad
Inhalt 14 g

	White REF. 88002		Natural Tan REF. 88064		Medium Bronze REF. 88102		Light Olive REF. 88115
	Yellow REF. 88005		Warm Peach REF. 88088		Dark Bronze REF. 88104		Medium Olive REF. 88116
	Oriental Yellow REF. 88033		Auguste REF. 88094		Warm Bronze REF. 88105		Alabaster REF. 88121
	Blithe Spirit REF. 88038		Light Bronze REF. 88098		Fairest Tone REF. 88109		Soft Pink REF. 88123
	Light Tan REF. 88063		Natural Bronze REF. 88100		Fair Olive REF. 88114		Warm Honey REF. 88174

Sombras de Ojos

Lidschatten

Como complemento a la crema de tono, las sombras de ojos proporcionan una pigmentación natural. Su textura fina y sedosa favorece una cobertura uniforme desde la primera aplicación. La sombra de ojos está disponible en varios colores para adaptarse a todo tipo de piel.

Als Ergänzung zur getönten Creme sorgen die Lidschatten für eine natürliche Pigmentierung. Die feine, seidige Textur fördert eine gleichmäßige Abdeckung von der ersten Anwendung an. Der Lidschatten ist in mehreren Farben erhältlich, die zu allen Hauttypen passen.



Capacidad
Inhalt 7 g



Mint Green
REF. 88027



Purple Passion
REF. 88040



Deep Yellow
REF. 88034



Dark Purple
REF. 88042



Dark Plum
REF. 88080



Deep Misty Blue
REF. 88046



Deep Mocha
REF. 88069

Correctores de Tez

Teintkorrektoren mit roter Basis

El corrector permite borrar o atenuar las imperfecciones pronunciadas. Aplicado localmente antes del uso de la crema de tono, restaura un aspecto uniforme y natural. La diversidad de colores disponible permite ocultar todo tipo de defectos.

Der Teintkorrektor ermöglicht es, ausgeprägte Unregelmäßigkeiten zu beseitigen oder abzuschwächen. Vor der Anwendung der getönten Creme lokal aufgetragen, sorgt sie für ein gleichmäßiges und natürliches Aussehen. Die Vielfalt der Farben ermöglicht es, alle Arten von Unregelmäßigkeiten zu verbergen.



Capacidad
Inhalt 7 g



Deep Highlight
REF. 88101

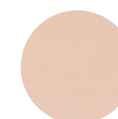

Light Highlight
REF. 88110



Deep Gold
Highlight
REF. 88106

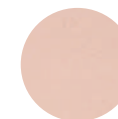

Medium Highlight
REF. 88111



Coral Blush
REF. 88137

Paleta de Cremas Labiales Lippencreme-Sortiment

La presentación de la paleta de cremas labiales permite una fácil aplicación en los labios y proporciona un acabado satinado. Es muy posible reducir la intensidad del color aplicando un poco de polvo de acabado neutro ref. 88611. Hay dos paletas de 5 tonos, una para mujeres y otra para hombres.

Die Formulierung des Lippencreme-Sortiments ermöglicht ein einfaches Auftragen auf die Lippen und sorgt für ein satiniertes Finish. Es ist möglich, die Intensität der Farbe zu reduzieren, indem Sie ein wenig neutrales Finishing-Puder Art.-Nr. 88611 auftragen. Es gibt zwei Sortimente mit 5 Farbtönen, eines für Damen und eines für Herren.



Paleta femenina
Sortiment für Damen
REF. 30285



Paleta masculina
Sortiment für Herren
REF. 30281

Barra de Labios Lippenstifte



Polvos de Acabado Finishing-Pulver

Especialmente recomendados para fijar el maquillaje. Su formulación impide la creación de posos asegurando un acabado suave e impecable para un maquillaje natural. Hay tres tonos disponibles. Los polvos de acabado también pueden utilizarse para suavizar el lápiz labial.

Tono claro: ligeramente coloreado, más adecuado para los maquillajes claros.

Tono neutro: sin pigmentación, no modifica el maquillaje.

Tono rosado: su color rosado resalta un maquillaje demasiado claro.

Speziell zum Fixieren von Make-up empfohlen. Ihre Anti-Ablagerungs-Formulierung sorgt für ein glattes und makelloses Finish für ein natürliches Make-up. Es sind 3 Farbtöne verfügbar. Finishing-Pulver können auch verwendet werden, um die Intensität des Lippenstiftes abzuschwächen.

Klarer Ton: leicht gefärbt ist besonders für helles Make-up geeignet.

Neutraler Ton: keine Pigmentierung, verändert das Make-up nicht.

Rosiger Ton: Seine rosige Farbe bringt ein zu helles Make-up zur Geltung.



Tono neutro Neutraler Ton REF. 88611	Tono neutro Neutraler Ton REF. 88621	Tono claro Klarer Ton REF. 88613	Tono claro Klarer Ton REF. 88623	Tono rosado Rosiger Ton REF. 03366
Peso Gewicht 20 g	Peso Gewicht 141 g	Peso Gewicht 20 g	Peso Gewicht 141 g	Peso Gewicht 100 g



Cera Modeladora Modellierwachs

Ciertamente uno de los productos más importantes y el más universal de nuestra gama de cosméticos. La cera modeladora, gracias a su textura, permite múltiples usos. Será muy eficaz utilizada como cera para labios, para disimular una incisión, o incluso para rellenar un orificio en una restauración.

Sicherlich eines der wichtigsten und universellsten Produkte unseres Kosmetiksortiments. Dank seiner Beschaffenheit kann Modellierwachs vielseitig eingesetzt werden. Es eignet sich hervorragend als Lippenwachs, zum Abdecken eines Schnittes oder zum Füllen eines Lochs im Rahmen einer Wiederherstellung.

REF. 88581

**Peso
Gewicht** 49 g

REF. 88582

**Peso
Gewicht** 196 g



Fijador de Cera Wachs-Fixierer

Utilizado como complemento de la cera modeladora, el fijador de cera permite mantener la cera en su lugar, añadiendo una ligera película plastificada. Aplíquela con la ayuda del pincel suministrado con el frasco. Se necesitan varias capas para obtener un resultado eficaz. Secado inmediato.

Der Wachs-Fixierer wird zusätzlich zum Modellierwachs verwendet und ermöglicht die Fixierung des Wachses durch Zugabe eines leicht plastifizierten Films. Mit dem der Flasche beiliegenden Pinsel auftragen. Um ein effektives Ergebnis zu erzielen, sind mehrere Anwendungen erforderlich. Trocknet unverzüglich.

REF. 88584

**Volumen
Inhalt** 29 ml



Crema Rehidratante Feuchtigkeitsspendende Creme

REF. 03360

**Volumen
Inhalt** 50 ml

REF. 03359

**Volumen
Inhalt** 500 ml



Crema de Masaje Massage-Creme

También se puede utilizar como base antes de la aplicación de las cremas de tono.

Kann auch als Basis vor dem Auftragen von getönten Cremes verwendet werden.

REF. 03361

**Volumen
Inhalt** 50 ml

REF. 03362

**Volumen
Inhalt** 500 ml

Pro-Adhesivo y Disolvente Professioneller Kleber und Lösungsmittel

Recomendado para fijar los párpados, los labios... El pro-adhesivo no se agrieta ni se descama. Para eliminarlo, basta con utilizar el disolvente Pro-adhesivo.

Empfohlen zur Fixierung von Augenlidern, Lippen, usw. Der Pro-Kleber reißt nicht und blättert nicht ab. Zum Entfernen verwenden Sie einfach Pro-adhesivo Remover.

Proadhesivo
Professioneller Kleber

REF. 88510

Volumen
Inhalt 29 ml

Disolvente
Nagellackentferner

REF. 88521

Volumen
Inhalt 58 ml



Fijador de Acabado Fixiermittel für die Endbearbeitung

Se puede utilizar como complemento del polvo de acabado para fijar el maquillaje, sin ningún riesgo de marcas o rastros. También es adecuado como fijador del cabello.

Kann zusätzlich zum Finishing-Pulver verwendet werden, um das Make-up zu fixieren, ohne dass die Gefahr von Abdrücken oder Spuren besteht. Auch als Haarfixiermittel geeignet.

REF. 88698

Volumen
Inhalt 58 ml



Brocha para Polvos Puderpinsel

Acabado
Ausführung

REF. 03337

Tamaño 1
Größe 1

REF. 88420



Esponja de Látex Latex-Schwamm

REF. 88443

Presentación
Verpackung

Paquete de 32
Packung mit 32 Stück





Borla de Terciopelo Melocotón Velours-Pfirsich-Quaste

REF. 88438

Espátulas Spatel



Para la aplicación de ceras
Zum Auftragen von Wachsen

REF. 03334



Para mezclar
Zum Mischen

REF. 88452



Doble espátula
Doppelspatel

REF. 88454

Pincel Pinsel



Plano tamaño 4
Flach Größe 4

REF. 88404



Plano tamaño 8
Flach Größe 8

REF. 88408



Redondo tamaño 3
Runde Größe 3

REF. 88413

Frasco Vacío Leere Flasche

Recomendado para la preparación de mezclas cosméticas.

Empfohlen für die Zubereitung von kosmetischen Mischungen.



Con tapón
Mit Kappe

REF. 88462

Volumen
Inhalt 58 ml

En spray
Mit Spray-Kopf

REF. 88463

Volumen
Inhalt 58 ml

Kit Cosmético Basic Kosmetikkoffer Basic

Ligero y fácilmente transportable, el estuche contiene los productos cosméticos esenciales para el maquillaje de todo tipo de piel. Gracias a la espuma preformada, los productos son fácilmente identificables y reemplazables.

Contenido: 8 cremas de tono (14 g) - 2 correctores (7 g) - 1 cera de modelado - 3 polvos de acabado - 1 lápiz de maquillaje - 2 cremas labiales - 4 brochas - 6 esponjas de látex - 1 borla.

Leicht und einfach zu transportieren, enthält der Koffer die wesentlichen Kosmetikprodukte für das Make-up aller Hauttypen. Dank des vorgeformten Schaums sind die Produkte leicht identifizier- und austauschbar.

Inhalt: 8 Teintcremes (14 g) - 2 Teintkorrektoren (7 g) - 1 Modellierwachs - 3 Finishing-Pulver - 1 Schminkestift - 2 Lippencremes - 4 Pinsel - 6 Latexschwämmchen - 1 Quaste.

REF. 20010A

L x An x Al 350 x 310 x 110 mm
L x B x H



Kit Cosmético Deluxe Deluxe-Kosmetikkoffer

Contenido: 12 cremas de tono (14 g) - 3 correctores (7 g) - 2 ceras de modelado - 1 polvo de acabado grande - 2 polvos de acabado pequeños - 2 lápices de maquillaje - 4 cremas labiales - 6 brochas - 1 disolvente cosmético - 1 espátula - 1 paleta de mezcla - 12 esponjas de látex - 1 borla.

Inhalt: 12 Teintcremes (14 g) - 3 Teintkorrektoren (7 g) - 2 Modellierwaxse - 1 großes Finishing-Pulver - 2 kleine Finishing-Pulver - 2 Schminkestifte - 4 Lippencremes - 6 Pinsel - 1 Kosmetikentferner - 1 Spatel - 1 Mischpalette - 12 Latexschwämmchen - 1 Quaste.

REF. 20020A

L x An x Al 460 x 390 x 140 mm
L x B x H



Kit Cosmético Master Master-Kosmetikkoffer

Contenido: 16 cremas de tono (14 g) - 5 correctores (7 g) - 2 ceras de modelado - 3 polvos de acabado grandes - 3 lápices de maquillaje - 8 cremas labiales - 8 brochas - 1 disolvente cosmético - 2 espátulas - 1 paleta de mezcla - 1 par de tijeras - 1 fijador de acabado - 1 proadhesivo - 1 disolvente de proadhesivo - 12 esponjas de látex - 1 borla.

Inhalt: 16 Teintcremes (14 g) - 5 Teintkorrektoren (7 g) - 2 Modellierwaxse - 3 große Finishing-Pulver - 3 Schminkestifte - 8 Lippencremes - 8 Pinsel - 1 Kosmetikentferner - 2 Spatel - 1 Mischpalette - 1 Schere - 1 Finishing-Fixativ - 1 Profi-Kleberentferner - 12 Latexschwämmchen - 1 Quaste.

REF. 20030A

L x An x Al 540 x 470 x 190 mm
L x B x H



Higiene Hygiene

Dispensador para Botellas Spender für Flaschen

Dispensador mural adaptado a las botellas de 1L de jabón suave de uso frecuente y de Aniosgel.

Wandspender, geeignet für 1L-Flaschen mit milder Seife für den Intensivgebrauch und Aniosgel.

REF. 03692

Jabón Suave de Uso Frecuente* Milde Seife für den Intensivgebrauch*

Recomendado para el lavado frecuente de manos. Reduce la presencia de bacterias. Resistente a la biocontaminación (test de recontaminación semanal realizado durante 15 semanas).

Empfohlen für häufiges Händewaschen. Reduziert das Auftreten von Bakterien. Resistenz gegen Biokontamination (wöchentlicher Rekontaminationstest über 15 Wochen).

1 l - 1 l

REF. 03690

Presentación Caja de 12
Verpackung Schachtel mit 12 Stück

250 ml - 250 ml

REF. 03691

Presentación Caja de 24
Verpackung Schachtel mit 24 Stück

Aniosgel* Aniosgel*

Gel hidroalcohólico tixotrópico para el tratamiento higiénico y la desinfección quirúrgica de las manos por fricción.

Thixotropes hydroalkoholisches Gel zur hygienischen Behandlung und chirurgischen Händedesinfektion durch Reibung.

1 l - 1 l

REF. 03693

Presentación Caja de 12
Verpackung Schachtel mit 12 Stück

100 ml - 100 ml

REF. 03698

Presentación Caja de 20
Verpackung Schachtel mit 20 Stück

Solución Hidroalcohólica Hydroalkoholische Lösung

Desinfección de manos por fricción sin aclarado y sin secado. Para tratamiento higiénico o desinfección quirúrgica. Ayuda a preservar la hidratación natural de la piel, sin colorantes ni perfumes. Recomendado por la OMS.

Händedesinfektion durch Reibung ohne Spülen oder Wischen. Für den Einsatz in der hygienischen Aufbereitung oder chirurgischen Desinfektion. Hilft, die natürliche Feuchtigkeit der Haut zu bewahren, ohne Farbstoffe und Parfüm. Empfohlen von der WHO.

1 l - 1 l

REF. 03693B

Presentación Caja de 12
Verpackung Schachtel mit 12 Stück





Toallitas Desinfectantes* Desinfektionstücher*

Las toallitas Anios Quick Wipes están impregnadas de una solución desinfectante de acción rápida para las superficies y los productos sanitarios no sumergibles y no invasivos, previamente limpiados y resistentes al alcohol.

Anios Quick Wipes sind mit einer schnell wirkenden Desinfektionslösung imprägniert für nicht eindringende, nicht invasive, vorgereinigte, alkoholbeständige Oberflächen und medizinische Geräte.

REF. 03695

Aniosyme X3* Aniosyme X3*

Limpieza reforzada y pre-desinfección del instrumental, para su uso con la cubeta de desinfección. Detergente de rendimiento ultraelevado, con eficacia antimicrobiana optimizada desde los 5 minutos, no corrosivo para los materiales.

Verbesserte Reinigung und Vordesinfektion des Instrumentariums, zur Verwendung mit dem Desinfektionstank. Ultra-Hochleistungs-Reinigungsmittel, optimierte antimikrobielle Wirksamkeit ab 5 Minuten, nicht korrosiv zu Materialien.

REF. 03636

Capacidad	1 l
Inhalt	1 l

Cubeta de Desinfección Desinfektionsbehälter

Con Aniosyme X3, la cubeta garantiza una desinfección total tras la limpieza del instrumental. Conforme a la reglamentación francesa relativa a las cámaras funerarias.

Mit Aniosyme X3 sorgt der Tank für eine vollständige Desinfektion nach der Reinigung des Instrumentariums. Entspricht den französischen Vorschriften für Bestattungsinstitute.

REF. 03645

L x An x Al	510 x 305 x 210 mm	Volumen	20 l
L x B x H		Inhalt	20 l

Surfa'safe Premium* Surfa'safe Premium*

Espuma detergente desinfectante, destinada a la limpieza y desinfección de superficies, estructuras externas de equipos y productos sanitarios no sumergibles y no invasivos.

Desinfizierender Reinigungsschaum, bestimmt für die Reinigung und Desinfektion von Oberflächen, Außenstrukturen von Geräten und nicht-immersive und nicht-invasive medizinische Geräte.

REF. 03696

Capacidad	750 ml	Presentación	Caja de 12
Inhalt	750 ml	Verpackung	Schachtel mit 12 Stück

* Véanse las normas relativas a este producto en el anexo de las páginas 130 y 131

* Siehe produktrelevante Normen im Anhang auf den Seiten 130 und 131

Hygercide II

Hygercid II

Desinfectante bactericida conforme a la normativa NF EN 1040 y a la normativa NF EN 1276 (tiempo de contacto 5 minutos a 20° C - en condiciones de limpieza). La acción desinfectante está garantizada por los amonios cuaternarios reforzados por los alcoholes. Sistema "one-shot": se vacía por completo con una sola pulverización de activación manual.

Bakterizides Desinfektionsmittel nach NF EN 1040 und NF EN 1276 (Kontaktzeit 5 Minuten bei 20° C - sauberer Zustand). Die desinfizierende Wirkung wird durch alkoholverstärkte quaternäre Ammoniumverbindungen gewährleistet. „One-Shot“-System: entleert sich vollständig in einem einzigen manuell ausgelösten Sprühstoß.

REF. 00473

Capacidad	61 ml	Presentación	Caja de 12
Inhalt	61 ml	Verpackung	Schachtel mit 12 Stück



Insecticida

Insektizid

El insecticida natural contra insectos a base de piretro vegetal y aceites esenciales, que no contiene ningún insecticida químico.

Das natürliche Insektizid gegen Fliegen und kriechende Schädlinge basiert auf Pflanzenpyrethrum und ätherischen Ölen und enthält keine chemischen Insektizide.

REF. 00475

Capacidad	500 ml	Presentación	Caja de 12
Inhalt	500 ml	Verpackung	Schachtel mit 12 Stück



Surfanios Premium*

Surfanios Premium*

Limpieza y desinfección de suelos, paredes y materiales. Deja un aroma fresco y agradable, con dosificador incorporado para dilución.

Reinigung und Desinfektion von Böden, Wänden, Geräten. Hinterlässt einen frischen und angenehmen Duft, eingebauter Spender zur Verdünnung.

REF. 03630B

Capacidad	1 l	Presentación	Caja de 12
Inhalt	1 l	Verpackung	Schachtel mit 12 Stück



Desodorante de Superficie

Oberflächen-Desodorierungsmittel

El spray perfumado destruye los malos olores y perfuma agradablemente sus diversas superficies y locales.

Das Duftspray eliminiert unangenehme Gerüche und parfümiert angenehm Ihre verschiedenen Oberflächen und Räume.

Fresh garden Sun way

REF. 03412F **REF. 03412G**

Capacidad	50 ml
Inhalt	50 ml







Sala de Despedida Aufbahrungsraum

Porque la presentación es la firma de nuestros clientes, HYGECO ha pensado en cada detalle de este capítulo para brindarle la oportunidad de disponer de una presentación de calidad, respetando las costumbres locales.

Da die Aufbahrung das Markenzeichen unserer Kunden ist, hat HYGECO in diesem Kapitel eine sorgsame Auswahl an Produkten getroffen, welche höchsten Qualitätsanforderungen gerecht werden. Die gekühlten Tische, Katafalke, Sarggestelle und Wägen gewährleisten die korrekte Aufbahrung des Verstorbenen unter Berücksichtigung kultureller Konventionen.

Mesa Refrigerante

Gekühlte Aufbahrungsliegen



Mesa Refrigerante Estándar

Standard-Kühltisch

Material destinado a la conservación temporal de los cuerpos, esta mesa es obligatoria para la presentación de los cuerpos que no han recibido cuidados de conservación en la cámara funeraria. Consta de dos partes: un elemento en la cabecera ligeramente elevado para la presentación y un elemento en los pies, plegable para un almacenamiento óptimo. Conforme a las normativas CE.

Material, das für die vorübergehende Kühlung von Körpern bestimmt ist. Dieser Tisch ist verpflichtend für die Aufbahrung von Körpern, die keine Konservierungspflege im Bestattungsinstitut erhalten haben. Er besteht aus zwei Teilen, einem leicht erhöhten Kopfteil zur Präsentation und einem klappbaren Fußteil zur optimalen Lagerung. Entspricht den CE-Normen.

REF. 30321

Plegado L x An x Al
Zusammengeklappt L x B x H

1.160 x 600 x 580 mm

Desplegado L x An x Al
Ausgeklappt L x B x H

1.860 x 600 x 580 mm

Peso

60 kg

Gewicht

Material
Material

Acero inoxidable 304 L
Edelstahl 304 L

REF. 30321/75

1.160 x 750 x 580 mm

1.860 x 750 x 580 mm

70 kg

Acero inoxidable 304 L
Edelstahl 304 L



Tapizado para Mesa Refrigerante

Deckengarnitur für Kühltisch

Tapizado raso liso de calidad superior. Se compone de una almohada y un cobertor. Diferentes colores disponibles: parma, champagne, blanco, azul y gris.

Hochwertiger glatter Satin. Diese Garnitur besteht aus einem Kopfkissen und einer Decke. Verschiedene Farben verfügbar: Parma, Champagner, Weiß, Blau und Grau.

REF. 40101

Carros Extensibles y Caballetes Scherenwagen & Bahren

Carro Extensible Porta-féretro Ausziehbarer Sargwagen

Concebido para la circulación y el transporte de féretros. Compuesto de una robusta estructura de tubos de acero inoxidable con soportes de caucho para una máxima estabilidad del féretro. Equipado con 4 asas y 4 ruedas giratorias, 2 de ellas con frenos. Una vez plegado se coloca fácilmente en un vehículo, gracias a sus dimensiones reducidas.

Konzipiert für den Umlauf und Transport von Särgen. Stabile Edelstahlrohrkonstruktion mit Gummiauflagen für maximale Sargstabilität. Ausgestattet mit 4 Griffen und 4 Schwenkrädern, davon 2 mit Bremsen. Reduzierter Platzbedarf beim Zusammenklappen für den Transport in einem Fahrzeug.

REF. 00357

Plegado L x An x Al Zusammengeklappt L x B x H	560 x 275 x 645 mm
Desplegado L x An x Al Ausgeklappt L x B x H	1.500 x 560 x 645 mm
Carga útil Nutzlast	250 kg
Peso Gewicht	20 kg
Rueda Räder	Ø 125 mm
Material Material	Acero inoxidable Edelstahl

REF. 00358

Plegado L x An x Al Zusammengeklappt L x B x H	560 x 275 x 670 mm
Desplegado L x An x Al Ausgeklappt L x B x H	1.500 x 560 x 670 mm
Carga útil Nutzlast	250 kg
Peso Gewicht	23 kg
Rueda Räder	Ø 200 mm
Material Material	Acero inoxidable Edelstahl

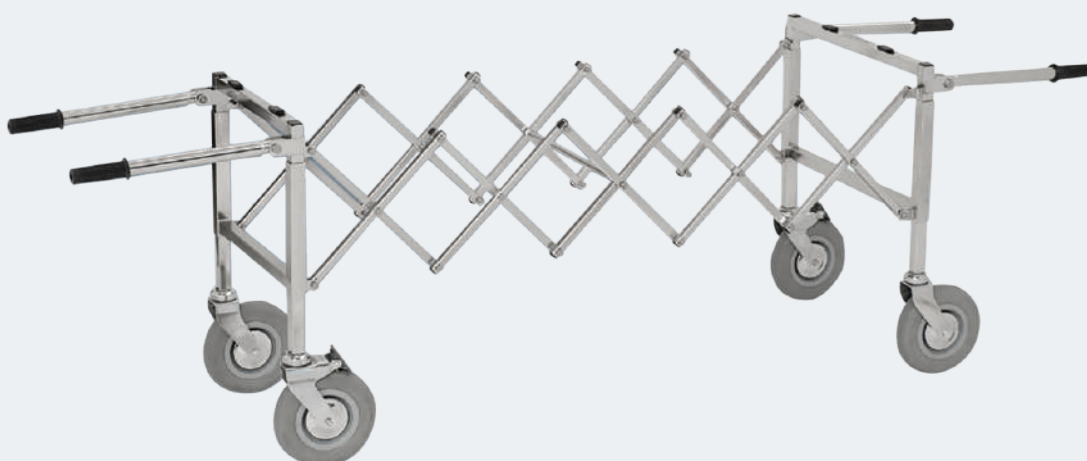

Carro Extensible Porta-féretro Ausziehbarer Sargwagen

Carro extensible de calidad superior. El manejo y la robustez están asegurados por una estructura de aluminio de color bronce. Apertura y cierre silenciosos y precisos gracias a la interposición de cojinetes de nylon y teflón autolubrificantes entre todas las piezas móviles. Los soportes de caucho son ajustables para compensar eventuales desniveles. Las manetas pueden ser bloqueadas en 2 posiciones asegurando una carga fácil y una durabilidad excepcional. Ruedas con calibre de acero cromado.

Hochwertiger ausziehbarer Wagen. Wendigkeit und Robustheit werden durch einen bronzefarbenen Aluminiumrahmen gewährleistet. Geräuscharmes und präzises Öffnen und Schließen dank des Vorhandenseins von selbstschmierenden Nylon- und Teflon-Dichtungen zwischen allen beweglichen Teilen. Die elastischen Gummi-Stützpolster sind einstellbar, um Unebenheiten auszugleichen. Dichtungen und Seitengriffe aus rostfreiem Stahl sorgen für hohe Nutzlast und außergewöhnliche Haltbarkeit. Räder mit Chromstahlsattel.



REF. 50030

Plegado L x An x Al
Zusammengeklappt L x B x H

130 x 527 x 800 mm

Desplegado L x An x Al
Ausgeklappt L x B x H

1.190 x 527 x 610 mm

Carga útil
Nutzlast

250 kg

Peso
Gewicht

15 kg

Rueda
Räder

Ø 200 mm

Material
Material

Aluminio anodizado
Eloxiertes Aluminium

REF. 50039

130 x 525 x 730 mm

1.170 x 525 x 550 mm

250 kg

12,5 kg

Ø 125 mm

Aluminio
Aluminium

Opción de Manetas Giratorias Optionaler Drehgriff

Con opción de rotación de las manetas a 180° para un almacenamiento óptimo.

Mit optionalem um 180° drehbarem Griff für optimale Lagerung.

REF. 50031

Plegado L x An x Al
Zusammengeklappt L x B x H

200 x 545 x 800 mm

Desplegado L x An x Al
Ausgeklappt L x B x H

1.640 x 545 x 680 mm

Carga útil
Nutzlast

250 kg

Peso
Gewicht

19 kg



Opción Manetas Giratorias + Estructura Reforzada Optionale Drehgriffe + Verstärkter Rahmen

Con opción de rotación de las manetas a 180° para un almacenamiento óptimo y 3 patas para reforzar la estructura del carro mientras está desplegado.

Mit optionalem um 180° drehbarem Griff für optimale Lagerung und 3 Beinen zur Verstärkung der Struktur des Wagens im ausgeklappten Zustand.

REF. 50032

Plegado L x An x Al
Zusammengeklappt L x B x H

330 x 555 x 630 mm

Desplegado L x An x Al
Ausgeklappt L x B x H

1.650 x 555 x 550 mm

Carga útil
Nutzlast

250 kg

Peso
Gewicht

20,5 kg

Rueda
Räder

Ø 200 mm



Juego de Caballetes Porta-féretros Sargböcke - Pro Paar

Caballetes plegables con tubos de acero cromado y en los extremos de plástico, equipados con soportes de PVC para el féretro. Ligeros y estables, con una gran flexibilidad de uso y una mínima ocupación de espacio, caben fácilmente en el interior de un vehículo. Previstos para su exposición en la sala de despedidas y durante las ceremonias.

Klappbarer Bock aus verchromtem Stahlrohr an Kunststoffenden, ausgestattet mit PVC-Sargauflagen. Leicht und stabil, sehr flexibel einsetzbar und mit minimalem Platzbedarf lassen sie sich problemlos in einem Fahrzeug unterbringen. Vorgesehen für die Aufbahrung in Bestattungsinstituten und bei Zeremonien.



REF. 00280

Ancho Breite	645-450 mm	Peso Gewicht	4,128 kg
Profundidad Tiefe	550-380 mm	Carga útil Nutzlast	250 kg
Altura Höhe	450-380 mm	Material	Acero cromado Verchromter Stahl

Bolsa para caballetes Tasche für Böcke

Especialmente diseñado para el transporte de caballetes ref. 00280.

Speziell entwickelt für den Transport von Böcken Art.-nr. 00280.

REF. 00281

Dimensiones Abmessungen	630 x 480 mm
------------------------------------	--------------



Túmulos Katafalke

El túmulo es un elemento esencial para la presentación del féretro en la sala de despedida de una funeraria o durante una ceremonia fúnebre. Diseñado con acabado de madera o acero inoxidable, también puede refrigerarse para la presentación de los difuntos según las costumbres regionales.

Der Katafalk ist ein wesentliches Element für die Präsentation des Sarges in einem Bestattungsinstitut oder während einer Trauerfeier. In Holz- oder Edelstahlausführung, kann er auch gekühlt werden, um den Verstorbenen nach den örtlichen Bestattungsriten zu präsentieren.



Catafalcos Katafalke ohne Kühlung

1 REF. 00259

Longitud Länge	1.600 mm	Altura Höhe	480 mm
Ancho (base) Breite (Basis)	500 mm	Material Material	Melamina de roble Eiche Melamin

2 REF. 00233

Longitud Länge	1.400 mm	Altura Höhe	500 mm
Ancho (base) Breite (Basis)	565 mm	Material Material	Acero inoxidable Edelstahl

Túmulos Refrigerados Gekühlte Katafalke

3 REF. 81347/2R

Longitud Länge	2.300 mm	Altura Höhe	1.350 mm
Ancho (base) Breite (Basis)	900 mm	Material Material	Madera Holz

4 REF. 30320A

Longitud Länge	2.567 mm	Altura Höhe	1.388 mm
Ancho (base) Breite (Basis)	1.023 mm	Material Material	Acero inoxidable Edelstahl



Accesorios Zubehör

Almohada de Transporte Transport-Kissen

Almohada inflable de forma rectangular con una concavidad central para la sujeción de la cabeza. Recomendada para salas de reconocimiento y transporte de cadáveres sin féretro.

Rechteckiges, aufblasbares Kissen mit zentraler Ausbuchtung zur Kopfabstützung. Empfohlen für Identifikationsräume und den Transport von Leichen ohne Sarg.

REF. 00243

Dimensiones	430 x 370 mm	Material	PVC
Abmessungen		Material	PVC



Almohada de Presentación Kissen zur Präsentation

Producto especialmente diseñado para mejorar la presentación del difunto tras la introducción del difunto en el féretro. Gracias a su forma específica, esta almohada se coloca bajo la espalda, permitiendo inclinar el cuerpo hasta la posición deseada. Sin válvula antirretorno, el desinflado se produce sin ruido en el momento del cierre del féretro.

Ein Produkt, das speziell entwickelt wurde, um die Präsentation der Verstorbenen nach der Aufbahrung zu verbessern. Dank seiner spezifischen Form kann dieses Kissen unter den Rücken gelegt werden, wodurch der Körper in die gewünschte Position geneigt werden kann. Dank des fehlenden Rückschlagventils erfolgt die Entlüftung geräuschlos, wenn der Sarg geschlossen wird.

REF. 00231

Dimensiones	480 x 520 x 270 mm	Material	PVC
Abmessungen		Material	PVC



Mentonera Biodegradable Biologisch abbaubare Kinnstützen

Fácil de usar, apenas visible, mantiene una posición natural de la cabeza, oculta por la ropa del difunto.

Einfach zu bedienen, kaum sichtbar, erhält eine natürliche Kopfhaltung, verdeckt durch die Kleidung des Verstorbenen.

Talla L	Talla M
Größe L	Größe M

REF. 03308A **REF. 03308B**

Presentación	Caja de 10
Verpackung	Karton mit 10 Einheiten







Crematorio Krematorium

La incineración ha experimentado un aumento constante en los últimos años. Para responder a esta demanda creciente, HYGECO, innovador y precursor, ha desarrollado una gama de urnas que responden a todas las expectativas en términos de ecología, respeto del medio ambiente, estética y también económica. HYGECO también ofrece equipos adaptados para facilitar la manipulación de los féretros con total seguridad.

Die Einäscherung hat in den letzten Jahren stetig zugenommen. Um dieser wachsenden Nachfrage gerecht zu werden, hat HYGECO als Innovator und Vorreiter eine Reihe von Urnen entwickelt, die alle Erwartungen in Bezug auf Ökologie, Umweltfreundlichkeit, Ästhetik und Kosteneffizienz erfüllen. HYGECO bietet ebenfalls spezifische Ausrüstung an, um die sichere Handhabung von Särgen zu erleichtern.

Carro Elevador Hubwagen



REF. 31041

Longitud máxima Max. Länge	2.300 mm	Altura Höhe	510 a 1400 mm
Ancho Breite	700 mm	Carga máxima Max. Belastung	350 kg
Material	Acero inoxidable Edelstahl	Peso Gewicht	210 kg

Carro Elevador HR350 para Crematorio Hubwagen HR350 Typ Krematorium

Este modelo de carro ha sido especialmente diseñado para facilitar la manipulación de los féretros en los crematorios. Su estructura y sus componentes lo convierten en un material de calidad capaz de soportar cargas de hasta 350 kg. Equipado exclusivamente con una plataforma de rodamientos, su altura de elevación es de un mínimo de 510 mm para la recepción de los féretros a la llegada de los furgones funerarios y de un máximo de 1.400 mm para su colocación sobre las mesas de introducción en los hornos crematorios.

Dieses Wagenmodell wurde speziell entwickelt, um die Handhabung von Särgen in Krematorien zu erleichtern. Seine Struktur und Komponenten machen es zu einem Qualitätsprodukt, mit einer Belastungsgrenze bis zu 350 kg. Ausschließlich mit einer kugelgelagerten Plattform ausgestattet, beträgt seine Hubhöhe mindestens 510 mm für die Aufnahme von Särgen bei der Ankunft der Bestattungswagen und maximal 1.400 mm für die Ablage auf den Einführungstischen der Einäscherungsöfen.

REF. 31041

Longitud máxima Max. Länge	2.300 mm	Altura Höhe	510 a 1400 mm
Ancho Breite	700 mm	Carga máxima Max. Belastung	350 kg
Material	Acero pintado Lackierter Stahl	Peso Gewicht	210 kg

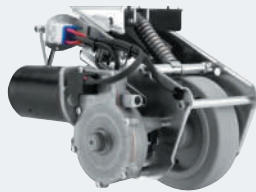

Dirección Asistida Motorisiertes Führungssystem

Equipado con asistencia constante durante la manipulación del carro. Accionado por un interruptor situado en la maneta, el sistema de guiado permite un fácil desplazamiento del carro.

Bietet eine nahtlose Unterstützung bei der Handhabung des Wagens. Aktiviert durch einen Schalter, der sich am Griff befindet, ermöglicht das Führungssystem ein einfaches Bewegen des Wagens.

REF. 31116



Balanza Integrada Integrierte Wiegeeinrichtung

Determina el peso de carga del carro elevador. Incorpora una pantalla táctil con visualización de datos programados por el usuario: pesaje, conteo y control +/- . Carcasa robusta, hermética y de fácil limpieza.

Ermittelt das Lastgewicht des Hubwagens. Ausgestattet mit einem Touchscreen mit Anzeige der vom Benutzer programmierten Daten: Wiegen, Zählen, Kontrollwägen. Robustes, wasserdichtes und leicht zu reinigendes Gehäuse.

REF. 31115

Rodillos Porta-féretros

Sargrollen

Equipo especialmente estudiado para ser adaptable a nuestra gama de carros elevadores con raíles. Fácil transferencia longitudinal de féretros de fondo plano en un transportador de rodillos. Juego de 5 rodillos de PVC fijados entre 2 tubos cuadrados de acero inoxidable 304 L colocados entre los raíles en caso de uso mixto (féretro/camilla) con sistema de bloqueo del féretro por alzamiento con mecanismo manual.

Ausrüstung, die speziell für die Anpassung an unsere Palette von Hubwagenn entwickelt wurde, Art.-Nr.: 31022, 31024, 31026, 31027 und 31040. Einfacher Längstransport von Flachbodensärgen auf einem Rollenförderer. Satz mit 5 Polyethylenrollen, die zwischen 2 Vierkantrohren aus Edelstahl 304 L befestigt sind. Bei gemischter Nutzung zwischen den Schienen positioniert. Sargverriegelungssystem durch Anheben des Sarges mit einem manuellen Mechanismus.

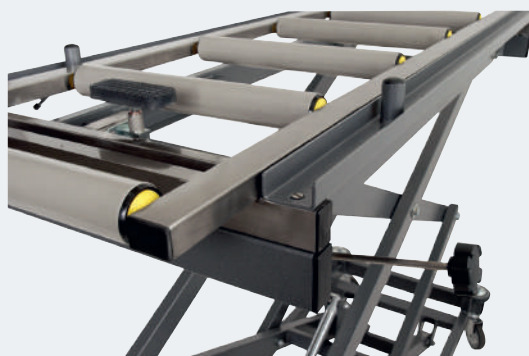

REF. 31100

L x An	1.440 (1.600 para la ref. 31040) x 470 mm
L x B	1.440 (1.600 für Art.-Nr. 31040) x 470 mm
Material	Estructura de acero inoxidable - Rodillos de PVC
Material	Struktur aus Edelstahl - PVC-Rollen

Plataforma de Rodamientos Deslizantes

Porta-féretros

Sargträger-Leichenmulde mit Rollen

Soporte concebido para equipar el carro HR350 o HR250 tipo crematorio (ref. 31040 - 31041). Para manipulación del féretro, tanto lateral como longitudinal, perfectamente adaptado para el desplazamiento de féretros sobre la mesa de introducción de hornos de cremación. Plataforma provista de 20 rodamientos omnidireccionales (27 rodamientos para el modelo superior) para una manipulación óptima del féretro. También está equipada con deslizadores de teflón biselados y sistema de bloqueo del féretro por alzamiento con mecanismo manual.

Für den Krematoriumswagen HR350 oder HR250 (Art.-Nr. 31040 - 31041) vorgesehene Auflage. Der seitliche oder längsseitige Zugang ermöglicht die Überführung von Särgen auf alle Arten von Einschubtischen für Krematorien. Das Tablett ist mit 20 omnidirektionalen Kugeln ausgestattet (optionale große Ausführung mit 27-Kugel-Unterlage) für eine optimale Handhabung des Sarges. Außerdem ist er mit abgeschrägten Teflonkufen und einer manuell zu bedienenden Sargliftverriegelung ausgestattet.

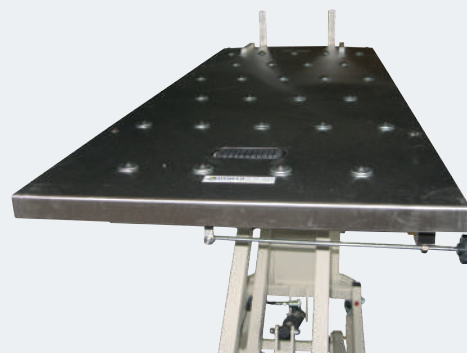

REF. 31102

L x An	1 600 x 470 mm y 1 650 x 600 mm para la ref. 31040
L x B	1.600 x 470 mm und 1.650 x 600 mm für Art.-Nr. 31040
Material	Acero inoxidable
Material	Edelstahl

Plataforma de Rodamientos Deslizantes

Porta-féretros con Rampa de Guía

Sargträger-Leichenmulde mit Rollen und Führungsrampe

De concepción idéntica al 31102, pero equipada con un tope guía a la derecha o a la izquierda. Bloqueo del féretro mediante patines biselados de teflón. Uso exclusivo en crematorios.

Gleiche Ausführung wie 31 102, jedoch mit einer Führungsschiene rechts oder links ausgestattet. Sarganschlag durch abgeschrägte Teflonkufen. Ausschließliche Verwendung in Krematorien.

REF. 31102B

L x An	1.600 x 585 mm
L x B	1.600 x 585 mm
Material	Acero inoxidable
Material	Edelstahl

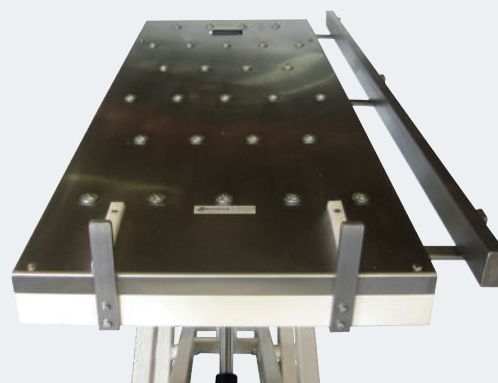

Urnas Ecológicas Natururnen

Para respetar el medio ambiente, HYGECO ha desarrollado una gama de urnas "ecológicas y biodegradables". Los materiales utilizados en el proceso de fabricación permiten que estas urnas se integren, sin riesgo, en el entorno natural elegido.

Um die Umwelt zu schonen, hat HYGECO eine Reihe von „ökologischen und biologisch abbaubaren“ Urnen entwickelt. Die bei der Herstellung verwendeten Materialien erlauben es, diese Urnen ohne Risiko in die gewählte natürliche Umgebung zu integrieren.

DUNE



Arena natural
Natürlicher Sand

REF. 05290

V | A | D 3,28 l | 210 mm | 241 mm
V | H | D

Urna Ecológica y Biodegradable Ökologische Urnen

Urna ecológica en arena natural. Puede sumergirse o enterrarse. La urna se degrada lentamente al ritmo de los elementos naturales. Su composición también permite colocarla en un columbario sin riesgo de deterioro. Cierre mediante tapa entintada.

Ökologische Urne aus Natursand. Für die See- und Erdbestattung. Die Urne löst sich langsam im Einklang mit den Elementen auf. Seine Zusammensetzung erlaubt es auch, sie in ein Kolumbarium zu stellen, ohne dass die Gefahr einer Degradierung besteht. Verschluss durch einen eingefärbten Deckel.

OCEANE



Pearl
Pearl

REF. 05454



Marine ⁽¹⁾
Marine ⁽¹⁾

REF. 05456

V | A | D 3 l | 229 mm | 178 mm
V | H | D

Urnas Ecológicas y Biodegradables Ökologische und biologisch abbaubare Urnen

Urnas biodegradables y ecológicas fabricadas a base de arcilla y pintura ecológica. Pueden sumergirse o enterrarse, solubles en menos de 2 horas. Cierre de la tapa mediante una simple humidificación con agua.

Biologisch abbaubare und ökologische Urnen aus Ton und ökologischer Farbe. Geeignet für die See- und Erdbestattung, lösen sich in weniger als 2 Stunden auf. Verschluss des Deckels durch einfaches Befeuchten mit Wasser.

THAÏS



Verde con ribete plateado
Grün mit silberner
Umrandung

REF. 05430



Perla
Pearl

REF. 05431



Terracota ribeteada o
Terracota
Goldeinfassung

REF. 05432



V | A | D 3,5 l | 205 mm | 227 mm
V | H | D

PIEDRA



Gris
Grau

REF. 05072



Natural
Natürlich

REF. 05080



Perla
Pearl

REF. 05081

V | A | D 3,2 l | 245 mm | 195 mm
V | H | D

SFERA ⁽¹⁾

Pastel azul
Blau Pastell

REF. 05096



Pastel naranja
Orange pastell

REF. 05098



Cuarzo
Weißer Sand

REF. 05099



Arena
Sand

REF. 05100

V | A | D 3,5 l | 190 mm | 225 mm
V | H | D

NOGAL CLASSIC



REF. 05443

V | AI | D 4 | 275 mm | 200 mm
V | H | D

SFERA ⁽¹⁾



Caoba

REF. 05436

V | AI | D 3 | 230 mm | 178 mm
V | H | D



Nogal

REF. 05435

XANTALEN



Tierra
Erde

REF. 05159

V | AI | D 3 | 220 mm | 190 mm
V | H | D

Urna Serie Bronze
Terrakotta Urne

XANTALEN



Bronce
Bronze

REF. 05163

V | AI | D 3 | 220 mm | 190 mm
V | H | D

AZYLIS ⁽¹⁾



Natural
Natürlich

REF. 05962

V | AI | D 3,2 | 220 mm | 180 mm
V | H | D



Urnas de Terracota con Acabado Mate Terrakotta-Urnen mit matter Oberfläche

BREDA MAT ⁽¹⁾



Azul claro
Hellblau
REF. 05645



Gris oscuro
Dunkelgrau
REF. 05645E



Verde oscuro
Dunkelgrün
REF. 05645F

V | A | D
V | H | D 3,2 l | 245 mm | 195 mm

Urnas de Terracota con Acabado Brillante Terrakotta-Urnen mit glänzender Oberfläche

BREDA BRILLANT



Beige ⁽¹⁾
Beige ⁽¹⁾
REF. 05646



Burdeos
Bordeaux
REF. 05646C



Azul ⁽¹⁾
Blau ⁽¹⁾
REF. 05646D

V | A | D
V | H | D 3,2 l | 245 mm | 195 mm

Urnas de Terracota con Acabado Metalizado Terrakotta-Urnen mit Metallic-Oberfläche

BREDA MÉTALLISÉ



Plata
Silber
REF. 05647



Cobre ⁽¹⁾
Kupfer ⁽¹⁾
REF. 05647A



Oro ⁽¹⁾
Gold ⁽¹⁾
REF. 05647B

V | A | D
V | H | D 3,2 l | 245 mm | 195 mm

Urnas y Relicarios de Madera Hölzerne Urnen und Reliquenschreine

OSONA ⁽²⁾

COFFRE ⁽¹⁾



Pino natural
Kiefer, natur

REF. 05607

V | H x W x L 3,5 l | 150 x 190 x 270 mm
V | H x B x L



Wengué
Erle

REF. 05271

V | Al x An 3 l | 200 x 170 mm
V | H x B



Haya
Buche

REF. 05265

CERDANYA ⁽²⁾



Relicario Wengué
Schrein aus Erle

REF. 05268

Al | D 120 mm | 90 mm
H | D

OSONA



Relicario Haya
Schrein aus Buche

REF. 05266

Al x An 135 x 90 mm
H x B



Urnas de Bambú Bambus Urnen

AGORA



REF. 05214

V | Al | D 3,5 l | 220 mm | 180 mm
V | H | D

BAKKA



REF. 05219

V | Al | D 3 l | 176 mm | 180 mm
V | H | D

Urnas en Piedra Natural

Mineralische Urnen

El uso de materiales minerales y su naturaleza aleatoria permiten que cada una de las urnas de esta gama ofrezca un aspecto único. Algunos modelos (granito, hormigón...) también pueden colocarse en el exterior.

Durch die Verwendung von mineralischen Materialien und deren zufällige Beschaffenheit bietet jede der Urnen dieser Serie ein einzigartiges Erscheinungsbild. Einige Modelle (Granit, Beton...) können auch im Freien aufgestellt werden.

Urna de alabastro

Alabaster Urne

SATURNIA



Blanco
Weiß

REF. 05830- 3L

V | A | D 3 l | 240 mm | 165 mm
V | H | D

CASSIOPEE ⁽³⁾



Gris pastel
Pastellgrau

REF. 05843A

V | A | D 3,5 l | 225 mm | 200 mm
V | H | D



Beige
Beige

REF. 05842

ADEN ⁽³⁾



Gris
Grau

REF. 05841

Rosa pastel
Rosa pastellfarben

REF. 05841A

V | A | D 3,5 l | 265 mm | 200 mm
V | H | D



(1) Consultar con el departamento comercial con respecto a la cantidad mínima y el plazo de entrega
(1) Erkundigen Sie sich beim Händler nach Mindestmenge und Vorlaufzeit
(2) Cantidad mínima 12 unidades - Plazo de entrega: 15 días
(2) Mindestmenge 12 Stück - 15 Tage Vorlaufzeit
(3) Cantidad mínima 28 unidades - Plazo de entrega: 3 semanas
(3) Mindestmenge 28 Stück - 3 Wochen Vorlaufzeit



Urnas de Alabastro Alabaster-Urnen

MAJORIS ⁽²⁾

Beige
Beige

REF. 05840



Azul pastel
Pastellblau

REF. 05840A



V | A | D 3,5 l | 265 mm | 180 mm
V | H | D

RENA

Blanco
Weiß

REF. 05258



CLÉA

Marrón
Braun

REF. 05257



V | A | D 3 l | 235 mm | 185 mm
V | H | D

Urnas de Granito Granit-Urnen

POTICHE ⁽¹⁾

Negro
Schwarz

REF. 05210

V | A | D 3 l | 290 mm | 180 mm
V | H | D



SQUARE

Negro
Schwarz

REF. 05211

V | A | x | A | n 3 l | 260 x 150 mm
V | H | x | B



RONDE ⁽¹⁾

Gris
Grau

REF. 05218

V | A | D 3 l | 260 mm | 180 mm
V | H | D



Gris
Grau

REF. 05217

V | A | x | A | n 3 l | 275 x 175 mm
V | H | x | B



Urnas de Terrazo

Terrazzo-Urnen

AZYLIS ⁽¹⁾



Gris oscuro
Dunkelgrau

REF. 05960

V | AI | D
V | H | D 3,2 l | 220 mm | 180 mm

BAHIA ⁽¹⁾



Gris oscuro
Dunkelgrau

REF. 05963

V | AI | B
V | H | B 3,2 l | 250 mm | 260 x 260 mm

Urnas de Hormigón

Urnen aus poliertem Beton

AZYLIS ⁽¹⁾



Gris
Grau

REF. 05961

V | AI | D
V | H | D 3,2 l | 220 mm | 180 mm

BAHIA ⁽¹⁾



Gris
Grau

REF. 05964

V | AI | B
V | H | B 3,2 l | 250 mm | 260 x 260 mm

(1) Consultar con el departamento comercial con respecto a la cantidad mínima y el plazo de entrega

(1) Erkundigen Sie sich beim Händler nach Mindestmenge und Vorlaufzeit

(2) Cantidad mínima 28 unidades - Plazo de entrega: 3 semanas

(2) Mindestmenge 28 Stück - 3 Wochen Vorlaufzeit

Urnas Creativas Kreative Urnen

Esta categoría de urnas ofrece una gran variedad de modelos realizados en materiales nobles, porcelana de "Limoges", vidrio soplado, cerámica... por artesanos comprometidos con la calidad del trabajo realizado. Los diseños son depurados, refinados y modernos. Diese Urnenkategorie bietet eine große Auswahl an Modellen aus edlen Materialien, „Limoges“-Porzellan, mundgeblasenem Glas, Keramik ... von Handwerkern, die auf die Qualität der ausgeführten Arbeit achten. Die Designs sind schlicht, raffiniert und modern.

ÉTUI DIVINE



Lámina de oro
Blattgold

REF. 05041

V | AI | D 3,5 l | 302 mm | 140,5 mm
V | H | D

Urnas de Porcelana de Limoges Bernardaud ⁽²⁾

Porzellan-Urnen von Limoges Bernardaud ⁽²⁾

QUADRILOBE



Platino
Platin

REF. 05046

V | AI | D 3,5 l | 224,5 mm | 245 mm
V | H | D

MONTREAL

Pájaros
Vögel

REF. 05047



Príncipe azul
Blauer Prinz

REF. 05049



Relicario Pájaros
Schrein „Vögel“

REF. 05047A



Relicario Príncipe azul
Schrein „Blauer Prinz“

REF. 05049A



Urnas V | AI | D 4,5 l | 240 mm | 220 mm
V | H | D

Relicarios V | AI | D 5 cl | 116 mm | 105 mm
V | H | D

Urnas de Porcelana de Limoges Urnen aus Limoges-Porzellan

SOLARIS ⁽¹⁾



Blanco
Weiß

REF. 05024



Gris
Grau

REF. 05025



SOLARIS está disponible en DUO sin superar los 290 mm de altura.

SOLARIS ist in der Ausführung DUO erhältlich, ohne die Höhe von 290 mm zu überschreiten.

V | A | I | D
V | H | D 3,8 l | 150 mm | 250 mm

Urnas de Porcelana Lladró Urnen aus Lladro Porzellan

EDEN ⁽¹⁾



Parnaso
Parnaso

REF. 05226



Lalu
Lalu

REF. 05227

V | A | I | D
V | H | D 3 l | 220 mm | 220 mm

Urnas de Porcelana ⁽³⁾ Urnen aus Porzellan ⁽³⁾

AMPHORE



Blanco
Weiß

REF. 05310

V | A | I | D
V | H | D 3,5 l | 275 | 180 mm

TANA



Relicario
Schrein

REF. 05615

V | A | I | D
V | H | D 4 cl | 100 | 85 mm

(1) Consultar con el departamento comercial con respecto a la cantidad mínima y el plazo de entrega
(1) Erkundigen Sie sich beim Händler nach Mindestmenge und Vorlaufzeit

(2) Urnas bajo pedido - Plazo de entrega: 2 semanas
(2) Urnen auf Bestellung - 2 Wochen Vorlaufzeit

(3) Cantidad mínima 28 unidades - Plazo de entrega: 3 semanas
(3) Mindestmenge 28 Stück - 3 Wochen Vorlaufzeit

(3) Mindestmenge 28 Stück - 3 Wochen Vorlaufzeit



Urnas de cerámica
Keramik-Urnen

AZULI ⁽¹⁾



Azul turquesa acabado raku
Türkisblaues Raku-Finish

REF. 05293

V | A | D 3,5 l | 260 mm | 190 mm
V | H | D

NAYA ⁽¹⁾



Azul turquesa acabado raku
Türkisblaues Raku-Finish

REF. 05292

V | A | D 3,5 l | 260 mm | 190 mm
V | H | D

MILO



Negro plata
Schwarz silber

REF. 05486

V | A | D 3 l | 230 mm | 180 mm
V | H | D

AURORE ⁽¹⁾



Beige craquelé
Beige, Gesprungen

REF. 05482



Azul
Blau

REF. 05483

V | A | D 4 l | 275 mm | 200 mm
V | H | D



Negro plata
Schwarz, silber

REF. 05480

Urnas y relicarios de vidrio Glasurnen und Schreine aus geblasenem Glas

DALI ⁽¹⁾



Blanco
Weiß

REF. 05354



Azul
Blau

REF. 05355

V | Al | D 2,2 l | 210 mm | 175 mm
V | H | D

PLUME ⁽¹⁾



REF. 05351

V | Al | D 3,2 l | 280 mm | 180 mm
V | H | D



Relicario
Schrein

REF. 05353

V | Al | D 5 cl | 190 mm | 135 mm
V | H | D

Urnas de resina Urnen aus Kunstharz

LIVRE



3 tomos
3 Bücher

REF. 05956

V | Al x An | D 3,3 l | 280 x 215 mm | 130 mm
V | H x B | T



Medio ⁽²⁾
Medium ⁽²⁾

REF. 05955

V | Al x An | D 1,25 l | 240 x 170 mm | 85 mm
V | H x B | T

(1) Consultar con el departamento comercial con respecto a la cantidad mínima y el plazo de entrega

(1) Erkundigen Sie sich beim Händler nach Mindestmenge und Vorlaufzeit

(2) Cantidad mínima 28 unidades - Plazo de entrega: 3 semanas

(2) Mindestmenge 28 Stück - 3 Wochen Vorlaufzeit

Urnas Metálicas Metall-Urnen

La gama de urnas metálicas es muy variada en cuanto a la selección de materiales: estaño, acero inoxidable e incluso latón se trabajan con el máximo cuidado para un acabado de calidad con unos diseños originales.

Das Angebot an Metallurnen bietet einen grosse Auswahl an verschiedenen Materialien: Zinn, Edelstahl oder Messing werden mit größter Sorgfalt für eine hochwertige Verarbeitung und originelle Designs verarbeitet.

Urna de acero inoxidable ⁽³⁾ Edelstahl-Urne ⁽³⁾

TREE ROOT



REF. 05408

V | Al x An 3 | 200 x 170 mm
V | H x B

ROSE



REF. 05302

V | Al | D 3 | 245 mm | 170 mm
V | H | D

MIST



REF. 05324

V | Al | D 3,2 | 225 mm | 120 mm
V | H | D

CORDÓN



REF. 05300

V | Al | D 2,2 | 230 mm | 160 mm
V | H | D



Relicario
Schrein

REF. 05305

V | Al | D 0,3 | 105 mm | 80 mm
V | H | D

Urnas Metálicas Metall-Urnen

PASTEL ⁽¹⁾



Azul
Blau
REF. 05280



Verde
Grün
REF. 05281



Beige
Beige
REF. 05282



Rosa
Rose
REF. 05283

V | A | D
V | H | D 3,2 l | 235 mm | 165 mm

MANDALAY



Blanco
Weiß
REF. 05401



Bordeos
Bordeaux
REF. 05404



Azul
Blau
REF. 05493



Bordeos
Bordeaux
REF. 05877B

V | A | D
V | H | D 3,2 l | 235 mm | 165 mm

V | A | D
V | H | D 3,2 l | 230 mm | 165 mm

SAMIA



Verde ⁽²⁾
Grün ⁽²⁾
REF. 05880



Bordeos ⁽²⁾
Bordeaux ⁽²⁾
REF. 05881



Azul ⁽²⁾
Blau ⁽²⁾
REF. 05882



Marrón
Braun
REF. 05883

V | A | D
V | H | D 3,5 l | 235 mm | 165 mm

Urnas de Aluminio Aluminium-Urnen

MAYA



Azul
Blau
REF. 05340B



Bordeos
Bordeaux
REF. 05340R

V | A | D
V | H | D 5 l | 270 mm | 180 mm

(1) Consultar con el departamento comercial con respecto a la cantidad mínima y el plazo de entrega

(1) Erkundigen Sie sich beim Händler nach Mindestmenge und Vorlaufzeit

(2) Plazo de entrega: 4 semanas

(2) 4 Wochen Vorlaufzeit

(3) Urna bajo pedido

(3) Urne auf Bestellung

Urnas y Relicarios de Latón Urnen und Schreine aus Messing

PEARL



REF. 05212

V | A | D 3,1 l | 250 mm | 155 mm
V | H | D



Relicario de plata ⁽¹⁾
Silber-Schrein ⁽¹⁾

REF. 05855A

V | A | D 5 cl | 60 mm | 250 mm
V | H | D

OPAL ⁽¹⁾



REF. 05856

V | A | D 3,2 l | 260 mm | 180 mm
V | H | D



Relicario Corazón ⁽¹⁾
Schrein „Herz“ ⁽¹⁾

REF. 05859

V | A | D 10 cl | 80 mm | 90 mm
V | H | D

TITANIUM ⁽¹⁾



REF. 05865

V | A | D 3,2 l | 250 mm | 170 mm
V | H | D



Relicario Corazón ⁽¹⁾
Schrein „Herz“ ⁽¹⁾

V | A | D 10 cl | 80 mm | 90 mm
V | H | D

Urna de Cobre Kupfer-Urne

MELILA ⁽²⁾



REF. 05530

V | A | D 3,3 l | 230 mm | 165 mm
V | H | D

Urnas Infantiles Kinder-Urnen

Urnas de Aluminio Aluminium-Urnen

LOLA



Rosa ⁽¹⁾
Rosa ⁽¹⁾
REF. 05848



Blanco
Weiß
REF. 05848A



Azul ⁽¹⁾
Blau ⁽¹⁾
REF. 05848B

V | Al x An
V | H x B 32 cl | 85 x 85 mm

Urnas de Latón Messing-Urnen

ELINOR ⁽¹⁾

V | Al | D
V | H | D 35 cl | 110 mm | 80 mm



Azul
Blau
REF. 05849



Rosa
Rose
REF. 05849A

ARIELLE CORAZÓN ⁽¹⁾

V | Al x An
V | H x B 32 cl | 70 x 106 mm



Azul
Blau
REF. 05846



Blanco
Weiß
REF. 05846 A

Urnas Metálicas Metall-Urnen

SAMIA ⁽¹⁾



Blanco
Weiß
REF. 05875

V | Al | D
V | H | D 1,5 l | 165 mm | 130 mm

(1) Consultar con el departamento comercial con respecto a la cantidad mínima y el plazo de entrega
(1) Erkundigen Sie sich beim Händler nach Mindestmenge und Vorlaufzeit

(2) Plazo de entrega: 4 semanas
(2) 4 Wochen Vorlaufzeit

Accesorios Zubehör



Presentación en Cartón Brillante Azul Blaue glänzende Kartonverpackung

Especialmente diseñado para urnas con dimensiones: \leq Al 260 mm - Diámetro 180 mm.

Speziell entwickelt für Urnen mit den Abmessungen : \leq H 260 mm - Durchmesser 180 mm.

REF. 05474

Al x An	260 x 180 mm
H x B	



Bolsa Porta Urna Blaue Urnentasche

Bolsa de nylon con cierre de cremallera, especialmente diseñada para el transporte de urnas de dimensiones \leq Altura 210 mm - Diámetro 170 mm. Posibilidad de personalización (color y logotipo).

Nylontasche mit Reißverschluss, speziell für den Transport von Urnen mit den Abmessungen \leq Höhe 210 mm - Durchmesser 170 mm. Möglichkeit der Personalisierung (Farbe und Logo).

REF. 05921

Al D	215 mm 180 mm
H D	



Esparcidor de Cenizas Aschestreuer

Dotado de un asa con resorte que permite la apertura y el cierre de la trampilla situada en la base del esparcidor para un mejor control de la dispersión en un entorno natural o en un jardín memorial.

Ausgestattet mit einem federbelasteten Griff, der das Öffnen und Schließen der Falltür ermöglicht, die sich an der Basis des Streuers befindet, um eine bessere Kontrolle über die Streuung in einer natürlichen Umgebung oder einem Souvenirgarten zu ermöglichen.

REF. 05388

Al D	235 mm 180 mm
H D	

Altura con el asa Höhe mit Griff	310 mm
-------------------------------------	--------

Recipiente de Cenizas Aschebehälter



REF. 5239

V Al D	3 l x 215 x 165 mm
V H D	

Monumentos de Bronce Souvenirs

Producidos, diseñados y creados por artistas, para permitir conservar los recuerdos con total discreción.

Produkte, die von Künstlern entworfen und gestaltet wurden, damit Sie Erinnerungen in aller Diskretion aufbewahren können.

Relicarios de Bronce Bronze-Schreine

ELLE ⁽¹⁾

REF. 05052

V Al x An	42 ml x 160 x 50 mm
V H x B	

DAGDA ⁽¹⁾

REF. 05055

V Al x An	15 ml x 270 x 50 mm
V H x B	

PENSEUR ⁽¹⁾

REF. 05050

V Al x An	15 ml x 230 x 30 mm
V H x B	



FREYJA

REF. 05051

V Al x An	5 ml x 70 x 40 mm
V H x B	



CCEUR

REF. 05058

V Al x An	5 ml x 80 x 40 mm
V H x B	

Urnas para Mascotas Tierurnen

Urnas de Bambú Natural Natürliche Bambus-Urnen

BAKKA



L
REF. 05219
V | AI | D 3 l | 175 mm | 180 mm
V | H | D



M
REF. 05165
V | AI | D 1,4 l | 170 mm | 140 mm
V | H | D



S
REF. 05166
V | AI | D 0,6 l | 130 mm | 150 mm
V | H | D

Urnas Ecológicas y Biodegradables Ökologische und biologisch abbaubare Urnen

BREDA



L
REF. 05038
V | AI | D 2,5 l | 220 mm | 160 mm
V | H | D



M
REF. 05037
V | AI | D 1,5 l | 190 mm | 140 mm
V | H | D



S
REF. 05036
V | AI | D 0,5 l | 120 mm | 90 mm
V | H | D

Urnas de Latón ⁽¹⁾ Messing-Urnen ⁽¹⁾

CANINA



REF. 05766

V | Al | D
V | H | D 0,5 l | 200 mm | 125 mm

FELINA



REF. 05767

V | Al | D
V | H | D 0,5 l | 200 mm | 125 mm

CŒUR



S

REF. 05202

V | Al x An
V | H x B 0,3 l | 105 x 100 mm



M

REF. 05203

V | Al | D
V | H | D 0,9 l | 145 mm | 140 mm



Anexo Anhang

Aniosgel - página 95

Aniosgel - Seite 95

Bacterias: EN 1040, según la normativa EN 13727* (07/2012): BMR, según la normativa EN 13727* (Listeria monocytogenes, Salmonella enteritidis: en 30 segundos).

Micobacterias: EN 14348* en 30 segundos. Levaduras/Mohos: EN 1275, EN 13624*, EN 1650*; Tricophyton mentagrophytes (EN 1650*) en 30 segundos.

Virus: EN 14476* (Poliovirus, Adenovirus). Según la normativa EN 14476*: VIH-1, VRP (VHB), VDVB (VHC), Rotavirus, Norovirus, Herpesvirus, VRS, virus de la gripe A, H5N1 y H1N1

Coronavirus (SARS) en 30 segundos.

Ensayos realizados en condiciones limpias según el Marco de Referencia Europeo de Normalización.

Precauciones de uso: Peligroso - respetar las precauciones de uso. Utilizar los biocidas con precaución. Antes de cualquier utilización, leer la etiqueta y la información del producto.

Bacterien: EN 1040, nach EN 13727* (07/2012): BMR, nach EN 13727* (Listeria monocytogenes, Salmonella enteritidis: in 30 Sekunden).

Mykobakterien: EN 14348* in 30 Sekunden. Hefen/Schimmelpilze: EN 1275, EN 13624*, EN 1650*; Tricophyton mentagrophytes (EN 1650*) in 30 Sekunden.

Virus: EN 14476* (Poliovirus, Adenovirus). Nach EN 14476*: HIV-1, PRV (HBV), BVDV (HCV), Rotavirus, Norovirus, Herpesvirus, RSV, Influenzavirus A, H5N1 und H1N1-Viren Coronavirus (SARS) in 30 Sekunden.

Die Tests wurden unter sauberen Bedingungen gemäß der europäischen Normungsreferenz durchgeführt.

Vorsichtsmaßnahmen für die Verwendung: **Gefährlich - Beachten Sie die Vorsichtsmaßnahmen für die Verwendung.** Verwenden Sie Biozide mit Vorsicht. Lesen Sie vor der Verwendung das Etikett und die Produktinformationen.

REF. 3693 - REF. 3698

Aniosyme X3 - página 96

Aniosyme X3 - Seite 96

Bacterias: EN 1040, EN 13727, EN 14561, BMR según la normativa EN 13727 - Tiempo de contacto: 5 min./0,5 %.

Levaduras: EN 1275, EN 13624, EN 14562: Tiempo de contacto: 5 min. / 0,5 %.

Virus: Según la normativa EN 14476: Activo en VIH-1, PRV (virus modelo HBV), Herpesvirus, BVDV (virus modelo HCV) Vaccinia virus.

Peligroso - Respetar las precauciones de uso. (Establecidas según la normativa europea vigente en materia de clasificación y etiquetado de productos químicos).

Almacenamiento: de +5°C a +35°C Producto sanitario de clase IIb (Directiva 93/42/CEE modificada).

Bakterien: EN 1040, EN 13727, EN 14561, BMR nach EN 13727 - Kontaktzeit 5 min./0,5 %. Hefe: IN 1275, IN 13624, IN 14562 : Kontaktzeit 5 min / 0,5 %.

Virus: Nach EN 14476: Aktiv gegen HIV-1, PRV (HBV-Modellvirus), Herpesvirus, BVDV (HCV-Modellvirus) und Vaccinia-Virus.

Gefährlich - Beachten Sie die Vorsichtsmaßnahmen für die Verwendung. (Festgelegt nach den aktuellen europäischen Regeln zur Einstufung und Kennzeichnung von Chemikalien).

Lagerung: von +5°C bis +35°C

Medizinprodukt der Klasse IIb (Richtlinie 93/42/EWG in der geänderten Fassung).

REF. 03636

Aseptanios AD - página 58

Aseptanios AD - Seite 58

El proceso ASEPTANIOS AD - AEROSEPT ULTRA 150 es eficaz según la norma francesa de aplicación NF T 72-281 (bactericida, fungicida, virucida, esporicida) - 7 ml/m³ / 55°C.

Bacterias: Pseudomonas aeruginosa, Staphylococcus aureus, Escherichia coli, Enterococcus hirae: ≥ 6 log: 30 min.

Micobacterias: ≥ 6 log: 30 min.

Levaduras: Candida albicans: ≥ 6 log: 15 min.

Hongos: Aspergillus niger: ≥ 6 log: 120 min.

Virus: Poliovirus, Adenovirus, Norovirus: ≥ 4 log: 60 min.

Esporas bacterianas: Bacillus subtilis: ≥ 4 log: 120 min.

La solución ASEPTANIOS AD es bactericida (EN 1040, EN 1276, EN 13697), fungicida (EN 1275, EN 1650, EN 13697), micobactericida (EN 14348, EN 13697), virucida (EN 14476) y esporicida (EN 13704).

Das Verfahren ASEPTANIOS AD - AEROSEPT ULTRA 150 ist wirksam nach der französischen Anwendungsnorm NF T 72-281 (bakterizid,

fungizid, viruzid, sporizid) - 7 ml/m³ / 55°C. Bakterien: Pseudomonas aeruginosa, Staphylococcus aureus, Escherichia coli, Enterococcus hirae: ≥ 6 log: 30 min.

Mykobakterien: ≥ 6 log: 30 min.

Hefe: Candida albicans: ≥ 6 log: 15 min.

Schimmel: Aspergillus niger: ≥ 6 log: 120 min.

Virus: Poliovirus, Adenovirus, Norovirus: ≥ 4 log: 60 min.

Bakterielle Sporen: Bacillus subtilis: ≥ 4 log: 120 min.

ASEPTANIOS AD Lösung ist bakterizid (EN 1040, EN 1276, EN 13697), fungizid (EN 1275, EN 1650, EN 13697), mykobakterizid (EN 14348, EN 13697), viruzid (EN 14476), sporizid (EN 13704).

REF. 3681

Toallitas desinfectantes - página 96

Surface'safe Premium - seite 96

Bacterias: EN 1040, EN 13727, EN 14561 y EN 13697. MRSA según la normativa EN 14561, Acinetobacter baumannii según la normativa EN 13697: 30 segundos.

Micobacterias: Mycobacterium terrae: EN 14348, EN 14563: 30 segundos.

Mycobacterium avium: EN 14348 y EN 14563: 5 min.

Levaduras: Candida albicans: EN 1275, EN 13624 y EN 14562, EN 13697: 30 segundos.

Hongos: Tricophyton mentagrophytes según la normativa EN 14562 en 30 segundos.

Aspergillus niger: EN 1275, EN 13624, EN 14562 y EN 13697: 5 min.

Virus: Adenovirus, VIH-1, PRV (virus modelo HBV), BVDV (virus modelo HCV), Vaccinia virus* Herpes-virus, Coronavirus y Rotavirus, Virus de la influenza A (H1N1): 30 seg. Calicivirus Felin MNV: 5 min.

Peligroso - Respetar las precauciones de uso (establecidas según la normativa europea vigente en materia de clasificación y etiquetado de productos químicos).

Producto sanitario de clase IIa (Directiva 93/42/CEE modificada).

Bakterien: IN 1040, IN 13727, IN 14561, IN 13697. MRSA nach EN 14561, Acinetobacter baumannii nach EN 13697: 30 Sekunden.

Mykobakterien: Mycobacterium terrae: IN 14348, EN 14563: 30 Sekunden.

Mycobacterium avium: EN 14348, EN 14563: 5 Minuten.

Hefe: *Candida albicans*: EN 1275, EN 13624, EN 14562, EN 13697: 30 Sekunden.

Schimmel: *Tricophyton mentagrophytes* nach EN 14562 in 30 Sekunden.

Aspergillus niger: EN 1275, EN 13624, EN 14562, EN 13697: 5mn.

Virus: Adenovirus, HIV-1, PRV (HBV-Modellvirus), BVDV (HCV-Modellvirus), *Vaccinia-Virus** Herpes-Virus, Coronavirus, Rotavirus,

Influenza-Virus A (H1N1): Dreißig Sekunden. Calicivirus Felin MNV: 5 Minuten.

Gefährlich - Beachten Sie die Vorsichtsmaßnahmen für die Verwendung (festgelegt nach den aktuellen europäischen Vorschriften zur Einstufung und Kennzeichnung von Chemikalien).

Medizinprodukt der Klasse IIa (Richtlinie 93/42/EWG in der geänderten Fassung).

REF. 03695

Jabón Suave de Uso Frecuente - página 95

Milde Seife für den Intensivgebrauch Seite - Seite 95

Pseudomonas aeruginosa: CIP 82118. *Staphylococcus aureus*: CIP 483. *Candida albicans*: CIP 4872. *Aspergillus niger*: ATCC 16404.

Pseudomonas aeruginosa: PAC 82118. *Staphylococcus aureus*: CIP 483. *Candida albicans*: CIP 4872. *Aspergillus niger*: ATCC 16404.

REF. 03690-03691

Surface'safe Premium - página 96

Surface'safe Premium - seite 96

Bacterias: EN 1040, EN 13727 y EN 13697: 2 minutos.

Según la normativa EN 13727: activo en ERV, *A. baumannii* β LSE, *E. coli* OXA 48, *E. cloacae* OXA 48, *K. pneumoniae* OXA 48, MRSA, *Listeria monocytogenes*, *Salmonella enteritidis*: 1 min.

Según la normativa EN 13697: activo en ERV, *A. baumannii* β LSE, *E. coli* OXA 48, *E. cloacae* OXA 48, MRSA, *Listeria monocytogenes*, *Salmonella enteritidis*: 2 min. Levaduras: EN 1275 y EN 13697: 5 minutos. EN 13624: 2 min.

Hongos: EN 1275, EN 13624 y EN 13697: 20 minutos.

Según la normativa EN 13624, EN 13697: activo en *Aspergillus fumigatus* y *Tricophyton Mentagrophytes*: 15 min.

Virus: EN 14476: Adenovirus, Norovirus Murino: 30 minutos.

Según la normativa EN 14476: activo en VIH-1, PRV (virus modelo HBV), BVDV (virus modelo HCV), virus *Vaccinia*, HSV, Rotavirus: 1 min.

Según la normativa EN 14476: activo en Polyomavirus SV 40, Coronavirus: 5 min.

Bakterien: IN 1040, IN 13727, IN 13697 : 2 Minuten.

Nach EN 13727: aktiv gegen VRE, *A. baumannii* β LSE, *E. coli* OXA 48, *E. cloacae* OXA 48, *K. pneumoniae* OXA 48, MRSA, *Listeria monocytogenes*, *Salmonella enteritidis*: 1 Min.

Nach EN 13697: aktiv gegen VRE, *A. baumannii* β LSE, *E. coli* OXA 48, *E. cloacae* OXA 48, MRSA, *Listeria monocytogenes*, *Salmonella enteritidis* : 2 Minuten. Hefe: IM JAHR 1275, IM JAHR 13697: 5 Minuten. EN 13624: 2mn. Schimmel: EN 1275, EN 13624, EN 13697: 20 Minuten.

Nach EN 13624, EN 13697: aktiv gegen *Aspergillus fumigatus* und *Tricophyton Mentagrophytes* : 15mn.

Virus: EN 14476: Adenovirus, Murines Norovirus: 30 Minuten.

Gemäß EN 14476: aktiv gegen HIV-1, PRV (HBV-Modellvirus), BVDV (HCV-Modellvirus), *Vaccinia-Virus*, HSV, Rotavirus: 1 Min.

Nach EN 14476: aktiv auf Polyomavirus SV 40, Coronavirus: 5 Minuten.

REF. 3696

Surfanios Premium - página 97

Surfanios Premium - Seite 97

Bacterias: EN 1040, EN 13727, EN 1276 en 5 minutos, EN 13697 en 30 minutos/0,25 % o 15 minutos/0,5 %, BMR según la normativa EN 1276 en 5 minutos, BMR según la normativa EN 13697 en 15: minutos. Micobacterias: *Mycobacterium terrae*: EN 14348, EN 14563 en 60 minutos/0,25 % o 30 minutos/0,5 %.

Levaduras: EN 1275, EN 13624, EN 1650 en 15 minutos, EN 13697 en 30 minutos/0,25% o 15 minutos/0,5%.

Hongos: EN 1275 en 15 minutos, EN 1650 en 120 minutos y EN 13697 en 30 minutos.

Virus: VIH-1, PRV (virus modelo HBV), BVDV (virus modelo HCV), HSV, Rotavirus, *Vacciniavirus* en 5 minutos, Coronavirus (virus modelo SARS) en 15 minutos.

Peligroso - Respetar las precauciones de uso. Utilizar los biocidas con precaución. Producto sanitario de clase IIA.

Antes de cualquier utilización, leer la etiqueta y la información del producto. Bacterias: EN 1040, EN 13727, EN 1276 en 5 Minuten, EN 13697 in 30 Minuten/0,25 % oder 15 Minuten/0,5 %, BMR nach EN 1276 in 5 Minuten, BMR nach EN 13697 in 15: Minuten.

Mykobakterien: *Mycobacterium terrae*: EN 14348, EN 14563 in 60 Minuten/0,25 % oder 30 Minuten/0,5 %.

Hefe: EN 1275, EN 13624, EN 1650 in 15 Minuten, EN 13697 in 30 Minuten/0,25% oder 15 Minuten/0,5%.

Schimmel: EN 1275 in 15 Minuten, EN 1650 in 120 Minuten, EN 13697 in 30 Minuten. Virus: HIV-1, PRV (HBV-Modellvirus), BVDV (HCV-Modellvirus), HSV, Rotavirus, *Vacciniavirus* in 5 Minuten, Coronavirus (SARS-Modellvirus) in 15 Minuten.

Gefährlich - Beachten Sie die Vorsichtsmaßnahmen für die Verwendung.

Verwenden Sie Biozide mit Vorsicht. Medizinprodukt der Klasse IIA.

Lesen Sie vor der Verwendung das Etikett und die Produktinformationen.

REF. 3630B

Maletín de Inyección - página 60

Koffer für Injektionen - Seite 60

Bacterias: EN 1040, EN 13727, EN 1276 en 5 minutos, EN 13697 en 30 minutos/0,25 % o 15 minutos/0,5 %, BMR según EN 1276 en 5 minutos, BMR según EN 13697 en 15 minutos. Micobacterias: *Mycobacterium terrae*: EN 14348 y EN 14563 en 60.

Bakterien: EN 1040, EN 13727, EN 1276 in 5 Minuten, EN 13697 in 30 Minuten/0,25 % oder 15 Minuten/0,5 %, BMR nach EN 1276 in 5 Minuten, BMR nach EN 13697 in 15 Minuten. Mykobakterien: *Mycobacterium terrae*: EN 14348, EN 14563 en 60.

REF. 03481

Maletín de Aspiración - página 60

Koffer für Absaugungen - Seite 60

Bacterias: EN 1040, EN 13727, EN 1276 en 5 minutos, EN 13697 en 30 minutos/0,25 % o 15 minutos/0,5 %, BMR según EN 1276 en 5 minutos, BMR según EN 13697 en 15 minutos. Micobacterias: *Mycobacterium terrae*: EN 14348 y EN 14563 en 60.

Bakterien: EN 1040, EN 13727, EN 1276 in 5 Minuten, EN 13697 in 30 Minuten/0,25 % oder 15 Minuten/0,5 %, BMR nach EN 1276 in 5 Minuten, BMR nach EN 13697 in 15 Minuten. Mykobakterien: *Mycobacterium terrae*: EN 14348, EN 14563 in 60.

REF. 03482



HYGECO TIENE PRESENCIA EN MÁS DE
HYGECO IST IN MEHR ALS

133

PAÍSES
LÄNDERN VERTRETEN

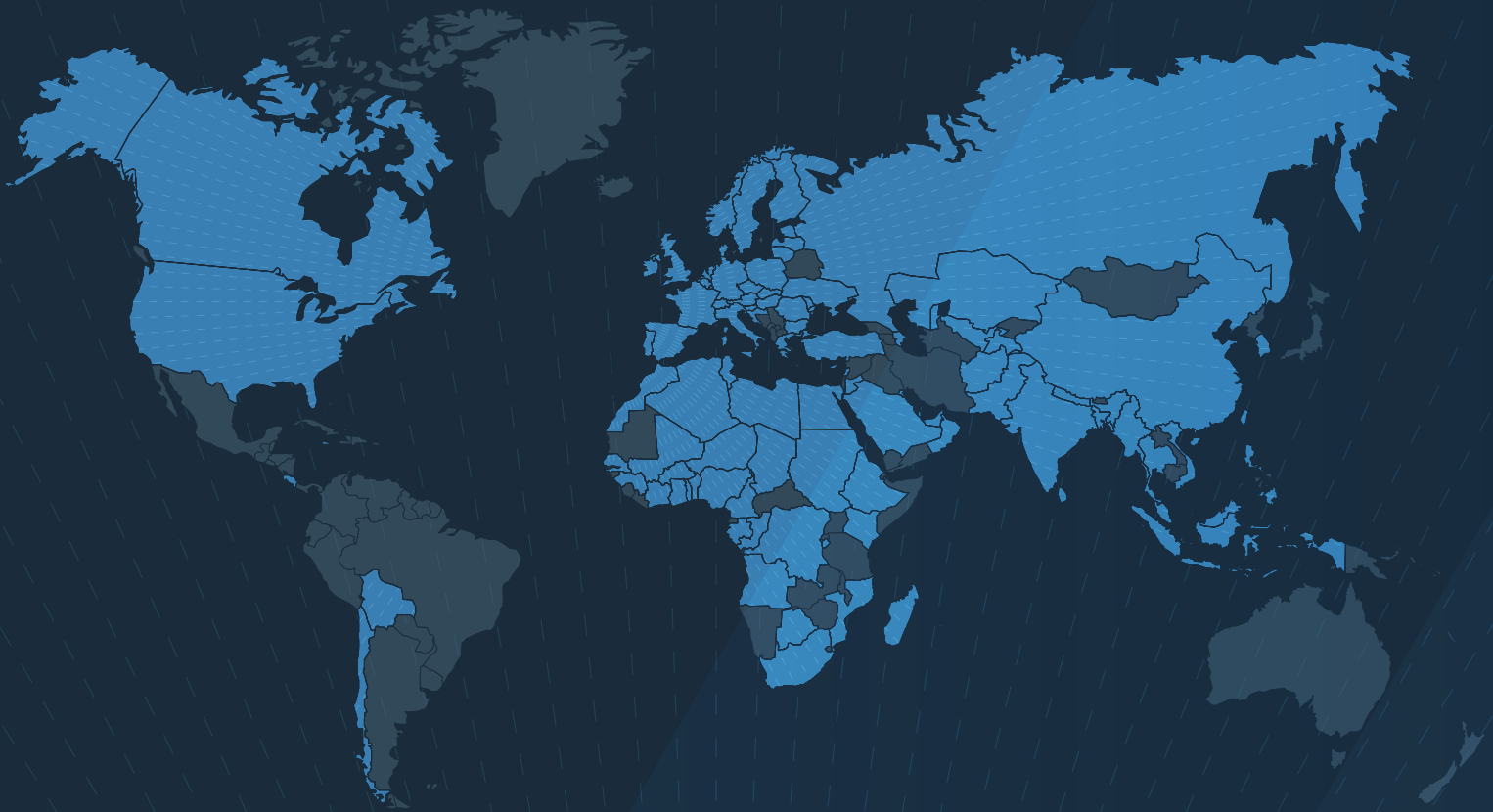

www.hygeco.com

HYGECO INTERNATIONAL PRODUITS

12-16 RUE SARAH BERNHARDT
92600 ASNIÈRES-SUR-SEINE
FRANCE
info@hygeco.com
TEL. +33 (0)1 34 53 40 60
FAX +33 (0)1 39 86 34 00